

**100 Jahre**

**1919 - 2019**



**VfL Thüle**



**Nähe  
ist einfach.**



[sparkasse-paderborn-detmold.de](http://sparkasse-paderborn-detmold.de)

**Weil Sie uns immer und  
überall erreichen. Von zu  
Hause, mobil und in der  
Filiale.**

**Dem VfL Thüle alles Gute  
zum 100-jährigen Jubiläum!**

 **Sparkasse  
Paderborn-Detmold**

"Die 100 muss stehen!" Eine Aktion, an der am 01.09.2018 weit über 100 Sportlerinnen und Sportler anlässlich des Jubiläums teilnahmen. Vielen Dank an alle, nun steht die 100... und wie!!!





## Grußwort Hans-Josef Kamp, Vorsitzender VfL 1919 Thüle e.V.



Die Gründerväter unseres Vereins konnten sich wohl kaum ausmalen, was aus diesem Verein einmal wird und wie lange er denn wohl bestehen wird.

Nun wird der VfL Thüle 100 Jahre alt - wer hätte damals gedacht, wie gut sich so ein Sportverein entwickelt.

Dabei ist die in den letzten Jahren stetig steigende Mitgliederzahl ein gutes Indiz dafür, wie wichtig vielen Bürgerinnen und Bürgern körperliche Fitness als Ausgleich zum Berufsalltag ist.

Die Steigerung des Lebensalters setzt auch die ältere Generation (Ü-50) unter Zugzwang, sich den körperlichen Anforderungen zu stellen, um fit zu bleiben. Die Vielzahl von Übungsleitern/ Ehrenamtlichen für die verschiedensten Sport-/Trendsportarten ist immer bemüht, den sportlichen Anforderungen an Jung und Alt gerecht zu werden bzw. ihre gelernten Fähigkeiten zu vermitteln.

Ich wünsche unserem Verein für die nahe und ferne Zukunft sportlich alles Gute, immer ausreichend qualifizierte und engagierte Übungsleiter und Helfer in allen Sportbereichen, auch wenn es einmal nicht so erfolgreich ist; denn „wer absteigt, steigt auch wieder auf“ oder wie die Gründungsväter es formuliert haben: "Vorwärts immer, rückwärts nimmer".

Zum 100-jährigen Vereinsjubiläum möchten wir mit allen Thüler Bürger/innen und allen Freunden des Sportes dieses besondere Ereignis feiern und laden herzlichst ein, dabei zu sein.

## Grußwort Ulrich Berger, Bürgermeister der Stadt Salzkotten



Liebe Mitglieder des VfL 1919 Thüle e.V.!

„Die 100 muss stehen!“ ist das Motto zum 100-jährigen Vereinsjubiläum des VfL 1919 Thüle e.V.. 10 Jahrzehnte, 100 Jahre, 1200 Monate, sieben Abteilungen und über 800 Mitglieder – das ist der VfL 1919 Thüle e.V. in Zahlen. Über Damengymnastik, Freizeit- und Breitensport zu Fußball, Tennis und Tischtennis bis hin zu Volleyball, der VfL bietet für alle Altersklassen und Leidenschaften das passende Angebot. Genau diese Vielfältigkeit macht den Verein so lebendig. Kein Wunder, dass der Großteil der Dorfgemeinschaft Mitglied im VfL 1919 Thüle ist.

1919 wurde der erste Sportverein in Thüle gegründet und damit der Grundstein für eine 100-jährige Tradition gelegt. Für die Turngeräte wie Reck und Barren musste zunächst der Saal der Gastwirtschaft Grundmeier ausreichen. Seit jeher wird unermüdlich für die Erfolge im Verein trainiert und motiviert – mittlerweile aber auf der großflächigen Sportanlage am Stangenweg mit angrenzendem Vereinsheim. 1930 erschien Thüle erstmalig groß in der Presse: Thüle war Meister des Spielrings 1 des Bezirks Paderborn und stellte damit die Tabellenspitze vor den großen Vereinen. Seit dieser Zeit wurden viele Erfolge gefeiert. Der VfL ist immer mit Leidenschaft für den Sport bei der Sache. Sportliche Aktivitäten und Gemeinschaftlichkeit waren und sind schon immer die Eckpfeiler der Thüler gewesen.

Ich wünsche dem Vorstand, allen Mitgliedern und Aktiven rund um den VfL 1919 Thüle e.V. ein erinnerungsträchtiges Vereinsjubiläum. Mögen die Erlebnisse und Erfahrungen der vergangenen 100 Jahre weiterhin Ansporn und Vorbild für Ihre zukünftige Vereinskultur sein – getreu dem Vereinsleitbild „Ein Verein mit Zukunft!“.

### Grußwort Dietmar Ape, Kreisvorsitzender FLVW Paderborn

Das 100-jährige Bestehen eines Sportvereins ist ein Beweis dafür, dass sich eine Gemeinschaft in 100 Jahren immer von neuem bewährt hat, dass sie genug Zusammengehörigkeitsgefühl besaß, um sich auch in schwierigen Zeiten zu behaupten. Am Tage des 100. Geburtstages darf der Verein für Leibesübungen 1919 Thüle e.V. mit Stolz und innerer Freude auf seinen bisherigen Weg zurückblicken.

Wichtig war es und muss es auch in Zukunft bleiben, dass der Verein seinen Idealen und Zielen treu bleibt, dass es immer nur ein Miteinander und Füreinander geben darf, denn nur so wird ein Bestehen gesichert sein.

Der Fußball- und Leichtathletikverband Westfalen e.V. Kreis Paderborn übermittelt dem VfL Thüle zu seinem 100. Stiftungsfest die herzlichsten Glückwünsche. Wir sind überzeugt, dass der Verein in den nächsten Jahren mit gleicher Begeisterung wie bisher einer der Wegbereiter des Sportes im Kreis Paderborn bleibt und immer den Menschen Freude bringen wird.



### Grußwort Diethelm Krause, Präsident KreisSportBund Paderborn

„100 Jahre VfL Thüle“ - Zu diesem außergewöhnlichen Jubiläum möchte ich Ihnen, im Namen des KreisSportBundes Paderborn, meinen herzlichsten Glückwunsch aussprechen. Sport und Bewegung sind ein wichtiger Bestandteil aller Bürgerinnen und Bürger des Ortes Thüle, das bestätigt auch eindrucksvoll der Blick in die Vereinsgeschichte. Als vor 100 Jahren ein mutiger Pionier den Entschluss fasste, einen Sportverein zu gründen, bewies er eine beachtliche Portion Mut. Dieser Mut hat sich ausgezahlt. Inzwischen bietet der VfL Thüle seinen Mitgliedern ein abwechslungsreiches Sportangebot, das Jung und Alt gerecht wird. Eine bemerkenswerte Entwicklung, die ohne eine engagierte Vereinsführung und die zahlreichen Übungsleiter und Trainer nicht möglich gewesen wäre.

Daher gilt Ihnen mein ganz besonderer Dank und auch meine Bitte, dass Sie Ihre Arbeit noch lange fortführen und auch in Zukunft die Thüler in Bewegung bringen.



### Grußwort Dr. Thomas Real, Stadtsportverband

Der Stadtsportverband Salzkotten gratuliert dem VfL Thüle herzlich zum 100-jährigen Vereinsjubiläum.

100 Jahre VfL Thüle, das bedeutet 100 Jahre uneigennütziges Engagement für den Sport unzählbarer Personen. Gerade in den kleineren Dörfern und Gemeinden ist der Sportverein die beste Möglichkeit, generations- und geschlechtsübergreifend das soziale Leben in der Gemeinschaft zu stärken.

Das reibungslose Miteinander in einem Sportverein ist jedoch kein Selbstläufer. Ohne die freiwillige ehrenamtliche Tätigkeit vieler Mitglieder ist ein funktionierendes Vereinsleben nicht möglich. In unserer Gesellschaft wird leider die Bewegung im Alltag immer weniger. Bereits im Kindesalter sind die Folgen offensichtlich, ein erschreckend hoher Anteil ist zum Beispiel nicht in der Lage, zu schwimmen oder Fahrrad zu fahren. Die großen Volkskrankheiten wie Bluthochdruck, Diabetes sind zu einem großen Teil auf den Bewegungsmangel zurückzuführen. Dadurch wird die Rolle der Sportvereine umso wichtiger. Der SSV Salzkotten als Vertreter aller Sporttreibenden im Stadtgebiet möchte dabei auch in Zukunft den VfL Thüle bei seinen Aktivitäten unterstützen. Wir wünschen dem VfL Thüle stets viele aktive Mitglieder, die mit Spaß gemeinsam Sport treiben wollen. Und wir wünschen den Funktionären und Übungsleitern ebensolche Freude dabei, ihre Zeit und Kraft zum Wohl der Gemeinschaft einzusetzen.





KIRCHE  
+ SPORT  
... in Thüle eine starke Gemeinschaft!

### Grüßwort Rainer Vorsmann, Pastor in Thüle

Dankbarkeit ist das Gedächtnis des Herzens! Mit diesen Worten des Schriftstellers Jean-Baptiste Massilon möchte ich im Jubiläumsjahr an die vielen verstorbenen Vereinsmitglieder erinnern, die von Anfang an bis in unsere Tage als aktive oder passive Mitglieder den Verein getragen haben. Ihnen ist es zu verdanken, dass wir heute das 100. Jubiläum des VfL 1919 Thüle e.V. feiern können. Denn durch Ihre langjährige Mitgliedschaft und ihren treuen Einsatz für den Verein, konnte der Sportverein in Thüle werden, was er heute ist. Von ganzem Herzen erinnern wir uns ihrer; sie sind weiter im Gedächtnis des Vereins lebendig. Ihnen dürfen wir im wahrsten Sinne des Wortes „Vergelt's Gott!“ sagen. Ihr Erbe wird heute von vielen Aktiven im Verein weitergetragen, die sich ebenso wie die bereits verstorbenen Mitglieder mit Leib und Seele dem Sportverein Thüle verschrieben haben. Auch an die Verdienste der heutigen Mitglieder, die durch ihr Engagement den Verein in unserer Zeit tragen, möchte ich dankbar erinnern.



Zum Jubiläum möchte ich an dieser Stelle nicht nur gratulieren, sondern wünsche allen Mitgliedern und dem Vorstand Gottes Segen für die Zukunft!

VfL Vorstand / Funktionäre im Jubiläumsjahr



B.	Name	Funktion	Bereich
1	Hans-Josef Kamp	1. Vorsitzender	gesamt
2	Dieter Schmidt	2. Vorsitzender	gesamt
3	Heiner Käuper	1. Geschäftsführer	gesamt
4	Petra Käuper	1. Kassiererin	gesamt
5	Sarah Weißenborn	2. Geschäftsführerin	gesamt
6	Helmut Kampschulte	2. Kassierer	gesamt
7	Franz Figgemeier	Ehrenvorsitzender	gesamt
2	Dieter Schmidt	1. Vorsitzender	Fußball
8	Rainer Keuter	2. Vorsitzender	Fußball
9	Marcel Böddeker	3. Vorsitzender	Fußball
10	Konrad Rempe	1. Geschäftsführer	Fußball
11	Hendrik Schrewe	2. Geschäftsführer	Fußball
12	Stefan Bewermeier	1. Kassierer	Fußball
13	Franz-Josef Bertelsmeier	2. Kassierer	Fußball
14	Christoph Werning	Übungsleiter	Tischtennis
15	Jörg Greitemeyer	Übungsleiter	Volleyball
16	Heinz-Josef Lohre	1. Vorsitzender	Tennis

B.	Name	Funktion	Bereich
17	Thorsten Frank	2. Vorsitzender	Tennis
18	Heinz Schonlau	Platzwart	Tennis
19	Jan Rempe	Platzwart	Tennis
20	Hubert Hupe	Vergnügungswart	Tennis
21	Anette Schröder-Israel	Schriftführerin	F+B
22	Monika Rempe	Vorsitzende	Damengym.
23	Karin Riedel	Kassiererin	Damengym.
24	Uschi Hupe	Beisitzerin	Damengym.
25	Regina Schmidt	Beisitzerin	Damengym.
26	Luisa Kappius	Übungsleiterin	Tanzgruppe
27	Maria Cichy	Übungsleiterin	Seniorenym.
28	Alexandra Wibbe	Übungsleiterin	Mini-Garde
29	Jennifer Schneeberg	Übungsleiterin	Kinderturnen
30	Beate Semrau	Übungsleiterin	Kinderturnen
31	Monika Votsmeier	Übungsleiterin	Damengym.
32	Silvia Gardasson	Übungsleiterin	Damengym.
33	Maren Pape	Übungsleiterin	Damengym.





# 100 Jahre



## VfL-Jubiläums-Party

### Samstag, 25. Mai 2019

in der Thüler Mehrzweckhalle



**GOP.**

Daniel Ligges & Band

janmattheisentertainment..

**Anstoß ist um  
19:00 Uhr mit dem  
VfL-Promi-Talk,  
anschließend steigt die  
große Party...**



prof. GOP-Entertainment, TOP Live-Musik, Gewinnspiel  
mit tollen Preisen, Leckeres Essen vom Landgasthaus Lohre

# VfL Thüle





# 100 Jahre



## VfL-Jubiläums-Sportfest

Sportanlage Stangenweg

### Donnerstag, 30. Mai 2019

- 09:00 Uhr **Messe, anschl. VfL-Ehrungen**
- 10:30 Uhr **Frühstück**
- Kinder-Spiel-Parcours der Abteilungen**
- 13:00 Uhr **Beginn Dorfmeisterschaft**
- Dart und Bungeerun**
- 19:00 Uhr **Siegerehrung und gemütlicher Anschlag**

#### Kinder Spiel-Parcours

- 1 Fußball-Abteilung
- 2 Damengymnastik
- 3 Senioren Gymnastik
- 4 Freizeit und Breitensport
- 5 Tanzgarde
- 6 Tischtennis
- 7 Tennis
- 8 Volleyball



### Freitag, 31. Mai 2019

- 17:25 Uhr **Auslosung**
- 17:30 Uhr **Beginn 2.Thüler C-Liga Turnier**



### Samstag, 01. Juni 2019

- 13:50 Uhr **Auslosung**
- 14:00 Uhr **Beginn 7.Thüler Fandub Meisterschaft**
- 18:30 Uhr **Siegerehrung und gemütlicher Anschlag**

Bierbude, Grillstation, Hüpfburg, Fußball-Darts, u.v.m.

# VfL Thüle

## Die Geschichte des „Vereins für Leibesübungen Thüle 1919“

Mit der Jahreszahl 1919 im Namen knüpft der Verein an die erste Gründung eines Sportvereins in Thüle an. Nach dem Ersten Weltkrieg scheint es in der Bevölkerung ein großes Bedürfnis nach unkriegerischer sportlicher Betätigung gegeben zu haben. Denn schon vor der Gründung des späteren Dachverbands DJK (Deutsche Jugendkraft) im September 1920 gab es in Salzkotten, Geseke, Paderborn und auch in Thüle Sportvereine.

### Schwierige Anfänge

Vor dem 1. Weltkrieg spielte das „Turnen“ keine große Rolle in der Gemeinde. „Leibesübungen“ hatten die Dorfbewohner bei ihrer täglichen Arbeit genug, und die neue Mode mag missrauisch als Zeitvergeudung betrachtet worden sein.

Auch die Förderung des Schulsports lehnte man wie viele der preußischen Neuerungen erst einmal ab.

Dies änderte sich im Laufe der Zeit. Der

Gedanke, auch außerhalb der Schulzeit Sport zu treiben, hatte sich inzwischen in der Bevölkerung festgesetzt.

In Thüle machte sich Hauptlehrer Georg Hillker (19.01.1928) um die Körpererüchtigung der Dorfjugend verdient. Jahr für Jahr entließ er sportlich ausgebildete Jungen „ins Leben“, die in der Freizeit die gelernten Spiele und Übungen fortsetzten. Doch dauerte es wegen des Krieges bis 1919, bevor in Thüle organisiert Sport betrieben wurde.



**Die Gründungsmannschaft des VfL im Jahre 1919:**

von li.n.re.: Heinrich Sonntag, Bernhard Fraune, Anton Ewers, Martin Grundmeier, Josef Schwarzer, Heinrich Benteler, Heinrich Jäger, Franz Schniedermeier, Josef Buschmeier, Franz Schniedermeier (Boke), Klemens Schrewe

### Vereinsgründung

„Im Oktober 1919 wurde hier ein Turn- und Sportverein mit einer Gesangsabteilung gebildet“, vermeldet Hillker im zweiten Band seiner Schulchronik. Als Zweck gibt er an, „die jungen Leute zu sammeln und selbige durch Turnen und Sport zu vaterländischer Gesinnung und deutschem Volksbewusstsein zu erziehen.“ Bald nach der Gründung des TUS Thüle 1919 waren 50 Thüler dem neuen Verein beigetreten. Die ersten Turngeräte wie Reck und Barren wurden angeschafft und im Saal der Gastwirtschaft Grundmeier aufgebaut. Als besonders strebsame Turner der ersten Zeit werden Anton Figgemeier, Josef Brockmann sowie Anton und Theo Papenkort genannt. Die Sportler des TV 1864 Salzkotten führten wöchentlich ein kostenloses Training in Thüle durch.

## Sport mit „Hindernissen“

Schon bald bestritt „die Turnriege freundschaftliche Wettkämpfe gegen andere Vereine“, was die vereinsinterne Geschichtsschreibung überliefert. War es Hillker vor allem um das Turnen gegangen, gab es „als Ausgleichs- und Rasensport“ bald auch zwei Fußballmannschaften, die auf Grundmeiers Wiese „pöhlten“. Allerdings mussten die Regeln des noch relativ neuen Spiels erst gelernt werden. Dies übernahmen einige in Thüle arbeitende junge Männer aus dem Ruhrgebiet.

Angesichts der steigenden Mitgliederzahlen waren Wiese und Saal des Lokals an der Ostseite der damaligen Hauptstraße (heute Thüler Straße) bald nicht mehr ausreichend. Schon 1921 bemühte man sich um einen eigenen Sportplatz. Doch als dann konkrete Wünsche geäußert wurden, war laut Protokoll vom 5.6.1921 von Zustimmung keine Rede.

Nach diesem Rückschlag und weil die Leute in der Inflationszeit andere Sorgen hatten, ging die sportliche Betätigung in der Gemeinde Thüle in den folgenden Jahren stark zurück.

Erst im Juni 1926 wurde die Vereinstätigkeit wiederbelebt. In der Gaststätte Rittmeister an der Boker Straße trafen sich 54 Thüler und gründeten unter dem Motto „Ein gesunder Geist in einem gesunden Körper“ einen neuen Verein. Mit Josef Schwerter wählte man ein Mitglied des früheren TuS Thüle 1919 und war auch in der DJK vertreten, jetzt unter dem Namen „Deutsche Jugendkraft Abteilung Thüle“.

Die sportlichen Erfolge ließen diesmal nicht lange auf sich warten. Schon im September 1926 konnte man das erste Meisterschaftsspiel austragen, und im Jahr 1927 stellte der Verein drei Fußballmannschaften.

Zu dieser Zeit wird Georg Hillker, der am 01.10.1928 pensioniert wurde und schon zwei Jahre zuvor den Vorsitz



1. Mannschaft 1926  
 obere Reihe: Bernhard Stripmeier, Josef Fecke, Heinrich Salmen, Josef Wiemeier,  
 Josef Wester, Josef Buschmeier, Josef Schwörter  
 mittlere Reihe: Martin Eikel, Josef Rittmeister, Heinrich Wiehmeier (Scharmede)  
 untere Reihe: Martin Dirks, Fritz Bentler, Josef Fraum

**WERKZEUGBAU  
 BERGER**

Werkzeugbau Berger GmbH  
 Dreihausen 3  
 D-33154 Salzkotten  
 ☎ +49(0)5258-9781-0  
[www.werkzeugbauberger.de](http://www.werkzeugbauberger.de)



abgegeben hatte, nicht mehr aktiv am Vereinsleben teilgenommen haben. Nach seinem Weggang unternahm man einen neuen, diesmal offensichtlich erfolgreichen Versuch, einen eigenen Sportplatz zu beschaffen. Dieser Sportplatz befand sich an der Straße nach Boke, wo heute die Brotfabrik Ewers steht.

### Erste Erfolge

Wieder pflegte der Verein neben erfolgreichen sportlichen Aktivitäten und erstmals durchgeführten Sportwetbetagen die Geselligkeit und das Theaterspiel. Auch jetzt nahm das Lehrpersonal lebhaften Anteil am Vereinsgeschehen. So studierte die Lehrerin Katharina Fechteler mit den Sportlern einige Theaterstücke ein, die neben begeisterten Zuschauern auch der Vereinskasse füllte. Auf die Initiative von Lehrer Paul Wetzling, der den Verein als technischer Leiter unterstützte, gab sich die DJK einen eigenen Namen und nannte sich fortan „Sportverein Sugambria – DJK-Abteilung Thüle“.

Für das Jahr 1930 verzeichnete die Sugambria den ersten großen Höhepunkt der Vereinsgeschichte. Thüle war Meister des Spielrings 1 des Bezirks Paderborn und stand an der Tabellenspitze vor den großen Vereinen aus Salzkotten und Paderborn. Das Aufstiegsspiel zur Gauklasse gegen Störmede wurde 4 : 3 gewonnen. Spielführer war Josef Buschmeier. Erstmals wurde im Paderborner Volksblatt ausführlich über die Thüler berichtet.

Der Erfolg beeindruckte auch den Thüler Pfarrer Schulte, der den Sportlern für ihre auswärtigen Auftritte ein eigenes Banner stiftete. Der eingestickte Wahlspruch „Vorwärts immer, rückwärts nimmer“ gilt im Verein bis heute.



### Nationalsozialismus und 2. Weltkrieg

Schon der erste Vereinsvorsitzende Georg Hillker hatte erkannt, dass politische Auseinandersetzungen beim Sport außen vor bleiben müssen. „Politik ist ausgeschlossen“, hatte er 1920 bei der Gründung des TuS 1919 festgelegt. Wie berechtigt das war, zeigte sich 1933. Nachdem die Nationalsozialisten auch in Thüle immer mehr Zulauf hatten, war es vorbei mit der Kameradschaft. Das kostete die 1. Mannschaft den Verbleib in der Gauklasse und spaltete den Verein in zwei Gruppen. Schon 1933 wurde als Konkurrenz zur „Sugambria“ der „Nationale Sportverein“ (NSV) gegründet, dem bald die besten Spieler zuliefen. In Wettbewerben und Meisterschaftsspielen traten nun die DJK-Fußballer gegen den NSV an, häufig Brüder gegen Brüder, und meist gewann der neue Verein. Weil die DJK-Sugambria keine nationalsozialistischen Mitglieder aufnahm, sei sie dann eingegangen, so die mündliche Überlieferung unter Sportfreunden.

Doch noch vor der offiziellen Auflösung der Thüler DJK-Gruppe kam, durch Lehrer Wetzling vermittelt, eine Versöhnung der beiden konkurrierenden Vereine zustande. Am 20.5.1935 trafen sich die Vorstände in der Gaststätte Rittmeister und gründeten gemeinsam den „Verein für Leibesübungen Thüle 1919“. Er schloss sich wie schon

die beiden Vorgängervereine dem NS-Zwangsverband „Deutscher Fußballbund“ an. Mit dem Ausbruch des Zweiten Weltkriegs entstanden die ersten Lücken im Verein. Im April 1941 waren 64 Thüler Sportler einberufen, so dass nicht einmal mehr eine Mannschaft aufgestellt werden konnte. 1942 wurde der Verein dem Verband als „ruhend“ gemeldet.



**1. Mannschaft 1949**

v.l.n.r.: Hermann Remmert, Helmut Saßmannshausen, Heinz Volmari, Karl-Heinz Votsmeier, Helmut Wulf, Martin Menne, Franz Jäger, Paul Kämpchen, Willi Ahlmann, Willi Münsterteicher, Georg Mennemeier  
Die Kinder: Rainer Berhorst, Marianne Remmert, Clemens Berhorst

## Der Sport hat überlebt

Schon relativ früh nach dem Krieg gingen in Thüle die sportlichen Aktivitäten wieder los. Am 2.9.1945 fand bereits die erste Sportversammlung statt. Allerdings fiel die Inventur der vorhandenen Sportgeräte mager aus: nur noch ein Ball und ein „eventuell noch reparierbarer“ waren vorhanden. Trikots und Schuhe wurden im ganzen Ort zusammengesucht. Man begann mit den Sportarten Turnen, Leichtathletik und Fußball und trug im gleichen Jahr bereits einige Freundschaftsspiele aus.

Bald spielten die Mannschaften wieder auf guten Tabellenplätzen, und 1947 hatte der Verein bereits 147 Mitglieder. Auch das „gesellige Leben mit Theater- und Tanzveranstaltungen“ wurde neu belebt. Das galt auch für die Veranstaltungen zum 30jährigen Bestehen des Vereins im Jahr 1949 unter dem neuen Vorsitzenden Ferdinand Remmert. Die gelungene Jubiläumsfeier fand überregional Beachtung.

## Neuer Sportplatz, neue Angebote

Die fünfziger Jahre brachten das übliche Auf und Ab der Mannschaften auf den Tabellenplätzen. 1950 der Kreis-Wanderpokal für die erste Mannschaft, 1951 die Kreismeisterschaft, aber kein Aufstieg in die Bezirksklasse. Die Jugend errang 1953 die Jugendmeisterschaft, und nachdem

# BERENSMEIER

## Metallwaren

**Pokale, Ehrenpreise, Gravuren**  
**Schlüsselservice**

**Tel.: 02948/518 Fax.: 289518**

**Dorfstraße 32 33154 Salzkotten-Verlar**  
**khberensmeier@gmx.de**

die herangewachsenen Spieler die 1. Mannschaft verstärkt hatten, fand sie auch wieder einen Platz in der Tabellenspitze.

Im Jahr 1959 musste der Sportplatz am Emmersberg aufgegeben werden, weil die Familie Ewers das Gelände für die Gründung ihrer Brotfabrik angekauft hatte. Zweieinhalb Jahre lang spielte man auf einem Ausweichplatz neben „Ewers Schmiede“ an der heutigen Thüler Straße Ecke Oststraße.

Am 6.8.1961 konnte der neue Sportplatz an der Thüler Straße Richtung Boke eingeweiht werden. Das Gelände war vom Sportfreund Herbert Berhorst an gepachtet worden, die Pacht wurde von der Gemeinde Thüle bezahlt.

Unter der Leitung und der engagierten Mitarbeit des damaligen Vorsitzenden Walter Tietz und des Sportwarts Werner Wulf bauten die Vereinsmitglieder einen mustergültigen Sportplatz mit Fangnetzen, einer 100-m-Laufbahn und „einer schönen Umzäunung“ aus. Einige Jahre später errichteten Vereinsmitglieder mit großem Einsatz in Eigenleistung eine Flutlichtanlage. Die Materialkosten hatte



1. Fußballmannschaft 1969  
von links nach rechts: Herbert Jäger, Rainer Berhorst, Bernhard Sontjens, Josef Manna, Heribert Berhorst, Hubert Rittmeister, Heinrich Facke, Franz Bruckmann, Josef Simon, Udo Hupe, Franz Remmert

wieder der Thüler Gemeinderat übernommen, der damals in der Gaststätte Rittmeister tagte. Auf diesem Platz blieb man 25 Jahre lang, bis die Stadt Salzkotten den heutigen Sportplatz am Stangenweg einrichtete. Der nächste Höhepunkt des Vereinslebens ist für die Spielsaison 1964/65 zu vermelden, als der 1. Mannschaft der Aufstieg in die Bezirksklasse gelang.



Erste C-Jugend-(Schüler)-Mannschaft des VfL Thüle 1965  
von links: Herbert Hübner, Karl-Heinz Sallen, Karl-Josef Böhm, Friedhelm Henkemeyer, Karl-Heinz Hischer, Georg Niggemeier, Hans-Georg Haase, Winfried Lohre, Wilfried Remmert, Karl-Heinz Epping, Ralf Hannebauer, Heinrich Remmert, Dieter Jürgensmeier

Darüber hinaus wurden die sportlichen Angebote ausgeweitet: es gab nun eine Schülermannschaft, eine „schlagkräftige Alte-Herrenmannschaft“ und eine Leichtathletikabteilung.

Erstmals in der Geschichte des Thüler Sportvereins trat 1968 mit Ingeborg Rehmer eine weibliche Sportlerin ins Rampenlicht. Bei den Mehrkämpfen der Schülerinnen A wurde sie Bezirksbeste. Überhaupt wurde in Zusammenarbeit des Leichtathletikwarts Hans Linde und des Lehrerkollegiums jetzt die „Breitenarbeit“



verstärkt, so dass schon 8-jährige Jungen und Mädchen an den Wettbewerben teilnehmen konnten.

### Jubiläen und Vereinshausbau

Das Jubiläumsfest im Jahr 1969 unter der Vereinsleitung von Franz Wigge, war ein Anlass für einen Rückblick auf „Höhen und Tiefen dieser 50 Jahre“, der in der Festschrift niedergelegt wurde. Das damals gezogene Fazit: „Kriege, Leid, Entbehrungen und Hunger haben es nicht vermocht, den sportlichen Gedanken und damit den fairen Kampf zu unterdrücken.“ Man hatte also allen Grund zu feiern und tat es eine ganze Woche lang, von Sonnabend, dem 31. Mai, bis zum Sonntag, dem 8. Juni 1969. Im Programm waren Pokalturniere, Werbespiele, Leichtathletikveranstaltungen der männlichen und weiblichen Jugend, aber wie üblich auch ein „Festball mit Tanz im Saale Grundmeier“.

Nach dem Fest begann wieder der zähe Fußball-Alltag: Wurde 1970 der Abstieg noch vermieden, folgte 1975 mit dem Abstieg in die 2. Kreisklasse ein Tiefpunkt der Fußballabteilung. Erst 1979 konnte die 1. Mannschaft in die A-Klasse zurückkehren. 1981 stieg die 2. Mannschaft nach einem Sieg gegen Scharmede für ein Jahr in die 2. Kreisklasse auf.

Aufgrund der zunehmenden Größe des Vereins wurde es notwendig, die bisherige Satzung zu erneuern. Es wurde beschlossen, die einzelnen Abteilungen mit jeweils einem eigenen Vorstand zu versehen, der sich selbst verwaltet und nur dem neu gebildeten Hauptvorstand rechenschaftspflichtig ist. 1975/76 übernahm Franz Figgemeier den Vorstandsposten des Gesamtvereins, und Franz Remmert wurde Vorsitzender der Fußballabteilung. An ihm lag es aber nicht,

wenn 1987/88 als Tiefpunkt in der Vereinsgeschichte die 1. Mannschaft bis in die 3. Kreisklasse abstieg. Nach einer Spielzeit in der 3. Kreisklasse gelang der 1. Mannschaft aber sofort wieder der Aufstieg in die 2. Klasse, wo sie weitere Jahre erfolgreich um die ersten Tabellenplätze spielte.

Im Jahr 1994 hatte der inzwischen 75-jährige Verein wieder einen runden Geburtstag zu feiern, der mit einer Sporterbewoche vom 6. bis zum 14. August 1994 begangen wurde. Gottesdienste, Festkommers, Jubiläumsball und ein Kinderumzug begleiteten die sportlichen Wettbewerbe, an denen diesmal auch die Tennisabteilung mit einem Pokalturnier beteiligt war. Weitere Turniere trugen die Jugend und die alten Herren aus, und die Schüler maßen sich im Dreikampf.



Hans-Michael Kamps, Hans Linde, Inge Rehmer



## Einsatz fürs Gemeinwohl

Seit fast zwanzig Jahren war zu diesem Zeitpunkt die bewährte Mannschaft des „alten“ VfL-Vorstandes am Werk. 1976 hatten Franz Figgemeier als Vorsitzender, Franz Brockmann als Stellvertreter, Rudolf Peitz als Geschäftsführer und Johannes Votsmeier als Kassierer den Verein übernommen.

Unterstützt wurden die beiden langjährigen Vorstandsmitglieder durch Hubert Rittmeister und Rudolf Peitz (als Geschäftsführer bis 1990), sein Nachfolger ist bis heute Heiner Käuper. 2. Vorsitzende waren zwischenzeitlich Heinz Ludwig und ab 1992 Hans-Josef Kamp.



Viel Arbeit wartete auf die neuen Leute. Vom Beginn ihrer Amtszeit an war ein enormer Mitgliederzuwachs zu verzeichnen. Bald war abzusehen, dass ein neues Sportplatzgelände und möglichst auch eine Sport- oder Mehrzweckhalle gebraucht wurden. Um dafür eine finanzielle Grundlage zu schaffen, hatte das Vereinsmitglied Raimund Gröne 1977 die Idee, das jährliche Sportfest in ein Dorffest umzufunktionieren. Über das finanzielle Interesse hinaus hatte man den Anspruch, den ganzen Ort einzubinden.

Schon das erste Dorffest 1977 auf Berhorsts Wiese am Sportplatz war wie alle nachfolgenden sehr gut besucht. Zum Umzug durch das Dorf trugen alle Vereine mit historischen Darstellungen bei. Musikverein und Spielmannszug sorgten für die musikalische Begleitung, und die Schul- und Kindergartenkinder stellten zahlreiche Motto-Gruppen.

Für lange Jahre hatten die Aktiven des VfL nun mit dem Ausbau des neuen Sportgeländes zu tun. Inzwischen war die Stadt Salzkotten der Verhandlungspartner, die zwar Unterstützung und Zuschüsse leistete, was aber längst nicht ausreichte. So musste man sämtliche politischen Beziehungen gleich

welcher Partei auch zur Landesregierung spielen lassen, um eine schnelle Verwirklichung zu ermöglichen. 1986 war bereits der erste Sportplatz gebaut, heute der Trainingsplatz, und der Verein konnte größere Aufgaben in Angriff nehmen.

Von August 1987 bis

Schornsteinfegermeister

**Rüdiger Kamp**

staatl. anerk. Energieberater und Sachverständiger

Gartenstadt 20  
33104 Paderborn  
ruediger.kamp@gmx.de

Telefon: 05254-663007  
Telefax: 05254-7112  
Mobil: 0173-7077626

Dezember 1988 baute man die ersten drei Tennisplätze aus. Gleichzeitig, im Mai 1988, konnte nach langjährigen Planungen und Verhandlungen mit dem Bau der Umkleideräume und des Sportheims begonnen werden. Den Rohbau errichtete die Stadt Salzkotten zusammen mit VfL-Aktiven, und schon am 4. Juni des gleichen Jahres feierte man Richtfest. Doch dann begann erst die Arbeit für Vorstand und Vereinsmitglieder. Denn alles andere – Innenausbau, Einrichtung, auch das Material dazu – musste in Eigenleistung erbracht und besorgt werden. Zuschüsse gab es außer von der Stadt nur noch vom Land und aus der Spitzenfinanzierung des Landes-sportbundes. Insgesamt wurden 4.030 Arbeitsstunden ehrenamtlich geleistet, was bei damals üblichen 15 DM Stundenlohn 60.000 DM einsparte. Am 15. Mai 1989 konnte das Sportheim „Am Stangenweg“ eingeweiht werden. Im Jahr 1991 kam dann der Bewilligungsbescheid für den zweiten Sportplatz, und 1994 konnte der Platz aktiv benutzt werden. Vorher wurde noch ein vierter Tennisplatz erstellt.

### Nicht nur Fußball

Trotz all der Handwerkerei kam im VfL der Sport nicht zu kurz. Zwar spielte die Fußballabteilung mit ihren zahlreichen Mannschaften die Hauptrolle, doch waren im Laufe der Jahre einige weitere Sportarten hinzugekommen.

Breitensport/Leichtathletik: Die Rede war bereits von der Breitensportförderung, die zusätzliche Disziplinen wie Laufen, Springen, Werfen und Kugelstoßen anbot. Auch die Leichtathleten sammelten Pokale, und bei der 1967 im Glockenpohl ausgerichteten Kreiswaldlaufmeisterschaft errang Hans-Josef Kamp den Kreismeistertitel der Schüler A.

### Gymnastikabteilung

1974 wurde auf Initiative von Josefine Käuper und Elisabeth Schulte eine Gymnastikabteilung gegründet. Die wöchentlichen Übungsabende unter Leitung von Maria Cichy fanden zunächst im Turnraum der Grundschule statt. Aufgrund der regen Teilnahme wurde nach einigen Jahren das wöchentliche Turnen in die Dreifach-Turnhalle nach Salzkotten verlegt. In diesen Jahren standen neben dem Sport auch andere Aktivitäten auf dem Programm. Hier sind u. a. Tanzaufführungen bei den VfL-Sportfesten, Sketche beim VfL-Karneval oder der Bändertanz beim Kreisschützenfest 1976 in Thüle zu nennen.

Nachdem die Mehrzweckhalle im September 1988 für den Sportbetrieb freigegeben worden war, fanden die Turnabende wieder in Thüle statt. Ab Mitte der 90ziger Jahre wurde Maria Cichy bei der Gestaltung und Durchführung der Übungsabende von ihrer Tochter Alexandra Becker unterstützt, die Ende der 90ziger Jahre die alleinige Leitung der Tanzgruppen übernahm.

Mit dem Bau der Turnhalle und der Freigabe für den Sportbetrieb im September 1988 ergab sich auch für die Senioren unserer Gemeinde die Möglichkeit, sich sportlich aktiv zu betätigen. So konnte bereits im Oktober 1988 eine gemischte Seniorengymnastikgruppe auf Anregung von Maria Cichy gebildet werden.





4. Reihe von links: Paula Wulf, Maria Schulte, Käthe Figgemeier, Josefine Stiensmeier, Elisabeth Hupe, Anneliese Strippmeier, Paula Fraune, Marianne Kappius, Annette Rempe, Resi Stupeler, Josefine Käuper  
3. Reihe von links: Resi Wester, Maria Hischer, Anneliese Köhnhorn, Marlies Kammerer, Marianne Rittmeister, Christa Berhorst, Christel Hischer, Hildegard Votsmeier, Uschi Remmert, Margret Votsmeier, Margret Rittmeister  
2. Reihe von links: Erna Berhorst, Gertie Votsmeier, Margret Heibowitz, Marlies Rempe, Elisabeth Kutscher, Inge Rust, Thea Hüser, Margret Gausemeier, Otti Küsterarent, Thea Werner, Maria Cichy  
1. Reihe von links: Marianne Wehrmacher, Änne Menne, Adelheid Ilse, Christa Figgemeier, Elisabeth Kamp, Anneliese Hupe, Dorothea Syring

### Tischtennis

Mit 42 Mitgliedern hatte sich Anfang 1977 die Tischtennisabteilung gegründet, deren 1. Herrenmannschaft 1981/82 den Aufstieg in die 2. und zwei Jahre später in die 1. Kreisklasse schaffte. Waren die 2. Herren nicht ganz so erfolgreich, machte die Damenmannschaft das wieder wett: sie „spielte in ihrer Klasse eine ausgezeichnete Rolle und konnte so manches Spiel gewinnen“. Und die 1. Schülermannschaft stieg in der Saison 1991/92 mit Rüdiger Laukant, Daniel Hischer, Tobias Bergschneider, Manuel Sonntag und Christian Brockmann sogar in die Bezirksliga auf.

### Kinderturnen

Mit der Eröffnung der Mehrzweckhalle 1988 wurde der Turnbetrieb des VfL Thüle und der Grundschule aufgenommen. Für das Kinderturnen, eine Unterabteilung der Damengymnastik, konnte die Übungsleiterin Madette Halemeier verpflichtet werden. Sie bot bis Ende 1992 Turnen in zwei verschiedenen Altersgruppen an.



1993 übernahm Ulrike Weißenborn das Kinderturnen, Montags für die 4- bis 6-jährigen Kinder und für die 6- bis 10-jährigen Mädchen und Jungen. Verschiedene Aktivitäten werden von den Übungsleiterinnen des Kinderturnens alljährlich mitorganisiert und durchgeführt. Dazu gehört die Teilnahme an den Stadtmeisterschaften im Gerätturnen für die Schulkinder, das Sommer-Spiel- und Spaßfest am letzten Schultag vor den Sommerferien, die vereinsinterne Turnschau und die Mitwirkung beim Kinderkarneval.

## Volleyball

Eine Volleyballabteilung wurde 1988 gegründet, die bald mit drei Mannschaften an Turnieren teilnahm wie dem „Türken-Cup“ in Leiberg, dem „Hameling-Turnier“ in Geseke sowie an Vereinsturnieren in Tudorf und Salzkotten.

*Foto hintere Reihe von links: Andreas Käuper, Conni Michel, Anne Berg (jetzt Heggemann), Richard Votsmeier, Reinhard Hupe, Nicole Stiensmeier (jetzt Volke), vordere Reihe von links: Andreas Syring, Ingo Henke, Reinhard Eikel, Alexander Stiensmeier*





## Tennisabteilung

Dank des „Becker-Booms“ geriet die Gründung der Tennisabteilung des VfL im April 1986 zu einem grandiosen Erfolg. In den ersten anderthalb Jahren stieg die Mitgliederzahl von 7 auf 150 und betrug im Jubiläumsjahr 1994 bereits 230. Die erste Saisonöffnung und der Spielbetrieb der ersten Jahre fanden noch auf privaten Thüler Plätzen statt, was wie berichtet ab 1988 ein Ende hatte. Inzwischen ist sie nach der Fußballabteilung die 2. größte Abteilung des VfL Thüle.



Von l.n.re: Ulrich Hahn, Alfons Knaup, Uschi Hupe, Marianne Jäger, Waltraud Lohre, Hubert Hupe

All diese Aktivitäten brachten dem VfL Thüle einen immensen Mitgliederzuwachs.

Von 180 im Jahr 1976 stieg die Zahl bis 1985 auf 350. Nach dem Bau der Sportanlage am Stangenweg mit dem Sportheim und der Erweiterung des Sportangebots in der Mehrzweckhalle konnte der Sportverein bis 1990 schon 650 Mitglieder verzeichnen.



REISE  STUDIO  
*Annemarie Bewermeier*

**EINZIGARTIGE ERINNERUNGEN ZUM MITNEHMEN**

[WWW.REISESTUDIO-BEWERMEIER.DE](http://WWW.REISESTUDIO-BEWERMEIER.DE)





## Küchen- Echte Lebens-Räume aus Meisterhand

**HOLZ** // gestalten

*by Gerdesmeier*

Thüler Straße 105  
33154 Salzkotten  
Telefon 05258 933 555  
info @ holz-gestalten.de  
www.holz-gestalten.de

**Matthias Gerdesmeier**  
Inhaber//Tischlermeister

### Leistungen

Küchen // Bäder  
Wohnbereiche

Büros // Praxen  
Objekteinrichtungen

exklusive Naturholztische



# VfL VEREINSHelden

Diese Übersicht enthält alle Ehrungen unserer aktuellen Vereinsmitglieder für besonderes ehrenamtliches Engagement im und um den VfL 1919 Thüle e.V.

Name	Vorname	Ehrung(e)n
Ape	Dietmar	2012 Ehrennadel des Sportkreises Büren
Becker	Alexandra	2002 silberne Verdienstnadel VfL / 2012 goldene Verdienstnadel VfL
Benteler	Frank	2010 silberne Verdienstnadel VfL
Bergschneider	Heinz	2002 silberne Verdienstnadel VfL
Berhorst	Alfons	2002 silberne Verdienstnadel VfL
Berhorst	Franz-Josef	1993 silberne Verdienstnadel VfL
Berhorst	Heinz	1969 Ehrennadel Westdt. Fußb.verband / XXXX silberne Verdienstnadel VfL 2002 goldene Verdienstnadel VfL
Berhorst	Peter	2000 silberne Verdienstnadel VfL / 2009 goldene Verdienstnadel VfL
Bertelsmeier	Franz-Josef	1993 silberne Verdienstnadel VfL / 2004 gold. Jugendleiterabzeichen FLVW 2013 goldene Verdienstnadel VfL
Böhmer	Johannes	1997 silberne Verdienstnadel VfL
Brauckmann	Meinolf sen.	1987 silberne Verdienstnadel VfL
Brockmann	Franz	1985 silberne Verdienstnadel VfL
Cichy	Maria	1986 silberne Verdienstnadel VfL / 2011 goldene Verdienstnadel VfL 2018 NRW-Preis 2017 Lebenswerk
Eikel	Hans-Josef	1986 silberne Verdienstnadel VfL / 2002 Verdienstnadel FLVW in Silber 2005 goldene Verdienstnadel VfL
Eikel	Marithres	1999 silberne Verdienstnadel VfL / 2013 goldene Verdienstnadel VfL
Epping	Peter	2003 silberne Verdienstnadel VfL
Figgemeier	Franz	XXXX silberne Verdienstnadel VfL / XXXX goldene Verdienstnadel VfL 1998 Ernennung zum Ehrenvorsitzenden / 1999 goldenes Lorbeerblatt der Stadt Salzk. / 2001 Ehrennadel FLVW in Gold / 2005 gold. Ehrennadel DFB
Frank	Jutta	2004 silberne Verdienstnadel VfL
Frank	Thorsten	2011 silberne Verdienstnadel VfL 2018 goldene Verdienstnadel VfL
Fricke	Willi	2018 silberne Verdienstnadel VfL
Gardarsson	Silvia	2018 silberne Verdienstnadel VfL
Gees	Sascha	2013 silberne Verdienstnadel VfL
Gerdes	Theo	1988 silberne Verdienstnadel VfL
Gerdesmeier	Matthias	2013 silberne Verdienstnadel VfL
Henkemeier	Norbert	1986 silberne Verdienstnadel VfL
Hischer	Karl-Heinz	1997 silberne Verdienstnadel VfL
Hötger	Ingrid	2010 silberne Verdienstnadel VfL
Hupe	Heinz	2018 silberne Verdienstnadel VfL
Hupe	Hubert	2003 silberne Verdienstnadel VfL
Hupe	Reinhard	2002 silberne Verdienstnadel VfL
Kamp	Hans-Josef	1985 silberne Verdienstnadel VfL / 1994 Verdienstnadel FLVW in Silber 1995 Sportplakette 1994 Stadt Salzk. / 1997 goldene Verdienstnadel VfL 2008 Verdienstnadel FLVW in Gold / 2011 goldenes Lorbeerblatt Stadt Salzk.
Kamp	Josef	XXXX silberne Verdienstnadel VfL / XXXX goldene Verdienstnadel VfL
Kamp	Ulrich	1997 silberne Verdienstnadel VfL
Kampschulze	Helmut	1989 silberne Verdienstnadel VfL / 2008 goldene Verdienstnadel VfL
Kappius	Manfred	1997 silberne Verdienstnadel VfL



Name	Vorname	Ehrung(n)
Käuper	Heiner	2004 silberne Verdienstnadel VfL / 2012 goldene Verdienstnadel VfL 2016 DFB-Ehrenamtspreis / 2018 Sportplakette 2017 Stadt Salzk.
Krönig	Martin	1988 silberne Verdienstnadel VfL
Lappe	Herbert	2000 silberne Verdienstnadel VfL
Lohre	Heinz-Josef	1985 silberne Verdienstnadel VfL / 2013 goldene Verdienstnadel VfL
Lohre	Winfried	XXXX silberne Verdienstnadel VfL
Löhr	Karl-Heinz	1985 silberne Verdienstnadel VfL / 1998 goldene Verdienstnadel VfL 2002 Verdienstnadel FLVW in Silber
Ludwig	Heinz	XXXX silberne Verdienstnadel VfL / 2004 goldene Verdienstnadel VfL
Lüke	Sabine	2006 DFB-Ehrenkunde Jug.fußball / 2013 silberne Verdienstnadel VfL
Menne	Josef	XXXX silberne Verdienstnadel VfL / 2004 goldene Verdienstnadel VfL
Mennemeier	Heinz	1993 silberne Verdienstnadel VfL / 2011 goldene Verdienstnadel VfL
Mommert	Alois	1990 silberne Verdienstnadel VfL
Papenkort	Bernhard	1999 silberne Verdienstnadel VfL
Peitz	Rudolf	XXXX silberne Verdienstnadel VfL / 2002 goldene Verdienstnadel VfL 2005 gold. Jugendleiterabzeichen FLVW
Preuß	Martin	2013 silberne Verdienstnadel VfL
Rehmer	Berthold	1991 silberne Verdienstnadel VfL / 2015 goldene Verdienstnadel VfL
Rehmer	Peter	1993 silberne Verdienstnadel VfL / 2008 goldene Verdienstnadel VfL
Remmert	Ferdinand	2003 silberne Verdienstnadel VfL
Remmert	Heinrich	XXXX silberne Verdienstnadel VfL / 1997 goldene Verdienstnadel VfL 2005 gold. Jugendleiterabzeichen FLVW
Remmert	Helmut	2004 silberne Verdienstnadel VfL
Remmert	Wlfried	XXXX silberne Verdienstnadel VfL / 2002 Sportplakette Stadt Salzk. 2006 goldene Verdienstnadel VfL
Rempe	Franz-Josef	2018 silberne Verdienstnadel VfL
Rempe	Konrad	2015 silberne Verdienstnadel VfL
Rempe	Monika	2018 silberne Verdienstnadel VfL
Rittmeister	Florian	2016 Silberne Verdienstnadel VfL
Rittmeister	Hubert	XXXX silberne Verdienstnadel VfL / 1989 goldene Verdienstnadel VfL
Santüns	Bernhard	XXXX silberne Verdienstnadel VfL
Santüns	Josef	2018 silberne Verdienstnadel VfL
Schalk	Michael	1997 silberne Verdienstnadel VfL
Scherf	Dominik	2015 silberne Verdienstnadel VfL
Scherf	Johannes	1986 silberne Verdienstnadel VfL
Schmidt	Dieter	1997 silberne Verdienstnadel VfL / 2008 goldene Verdienstnadel VfL 2017 DFB Ehrenamtspreis 2016
Schonlau	Heinz	2003 silberne Verdienstnadel VfL
Schrewe	Hendrik	2013 silberne Verdienstnadel VfL
Schütte	Manfred	1985 silberne Verdienstnadel VfL / 2003 goldene Verdienstnadel VfL
Semrau	Beate	2013 silberne Verdienstnadel VfL
Sonntag	Manfred	1997 silberne Verdienstnadel VfL
Syring	Bernhard	1986 silberne Verdienstnadel VfL / 1998 goldene Verdienstnadel VfL
Taschner	Wlfried	2013 silberne Verdienstnadel VfL
Tucholka	Jürgen	2010 silberne Verdienstnadel VfL
Tüllmann	Heinz	1989 silberne Verdienstnadel VfL
Votsmeier	Bernhard	2002 silberne Verdienstnadel VfL
Votsmeier	Johannes	XXXX silberne Verdienstnadel VfL / XXXX goldene Verdienstnadel VfL 1990 goldenes Lorbeerblatt Stadt Salzk. / 1998 Ernennung zum Ehrenmitglied
Votsmeier	Monika	2018 silberne Verdienstnadel VfL
Wecker	Franz-Josef	1987 silberne Verdienstnadel VfL
Weißborn	Sarah	2015 silberne Verdienstnadel VfL
Weißborn	Ulrike	2001 silberne Verdienstnadel VfL / 2008 Sportplakette 2007 Stadt Salzk. 2012 goldene Verdienstnadel VfL
Werner	Heinz	XXXX silberne Verdienstnadel VfL / 2003 goldene Verdienstnadel VfL
Winkler	Michael	2002 silberne Verdienstnadel VfL
Winkler	Paul	1988 silberne Verdienstnadel VfL
Wulf	Werner	XXXX silberne Verdienstnadel VfL / 1986 goldene Verdienstnadel VfL



**1994** Festkommers und Tanzabend zum 75-jährigen Vereinsjubiläum in der Thüler Mehrzweckhalle am 06.08.; Sportwerbewoche vom 08.08.-14.08. mit Einweihung des neuen Fußballplatzes unter Beteiligung aller Abteilungen des VfL. **Tennis:** der 4. Tennisplatz ist endlich fertig / **Tischtennis:** Saison 1993/1994 ist zuende, die Jugend ist in die Bezirksliga aufgestiegen; auch aufgestiegen ist die II-Seniorenmannschaft und die I. Seniorenmannschaft ist erst im Aufstiegsspiel gescheitert. Die diesjährige Abteilungsversammlung ist am Donnerstag den 10.11. Derzeit sind im Jugendbereich große Nachwuchssorgen zu beklagen; Hallenturnier am 19.02. / **Kinderturnen:** Das Kinderturnen wurde 1993 von Ulrike Weißenborn übernommen und findet einmal in der Woche statt. In der Gruppe 1 turnen die Kinder im Alter von 4 bis 6 Jahren. Spielerisch werden die Kleinen an das Turnen herangeführt. Im Spiel werden mit viel Spaß Körper- und Bewegungserfahrungen mit und ohne Turngerät vermittelt. Die Übungsstunden beinhalten das Kennenlernen des Spielplatzes „Turnhalle“, das Benutzen und Ausprobieren der vorhandenen Sportgeräte, das Entdecken bekannter und neuer Spiele. Auf diesen Grunderfahrungen aufbauend wechseln die Kinder nach dem Schuleintritt in die Gruppe 2. Hier turnen 6- bis 12-jährigen Kinder. Die Übungsstunden umfassen das wettkampfmäßige Trainieren an den Turngeräten sowie das Erlernen von Regeln für Ball- und andere Spiele. Die Teilnahme an den Stadtmeisterschaften im Gerätturnen ist immer ein spannendes Ereignis, weil hier die Möglichkeit besteht, sich mit Turnerinnen und Turnern aus anderen Vereinen zu messen. Die Ausrichtung der Stadtmeisterschaften im Gerätturnen wurde dieses Jahr vom VfL Thüle übernommen und fand am 16.10. in der Salzkottener Turnhalle statt / **Tanzgruppe**

## **Unser Firmenverbund in Westfalen-Mitte**



Viele Mitglieder wurden für Ihre Leistungen ausgezeichnet, hier eine kleine Auswahl...





**C** **RW:** Die Garde erhält neue Stiefel / **Volleyball:** Die Volleyball Abteilung nimmt erstmal an Turnieren teil. In den folgenden Jahren sind die Thüler Volleyball Mannschaften regelmäßige Teilnehmer bei Turnieren der 90er Jahre (Türken-Cup, Hamlingturnier).

**H**  
**R**  
**O**  
**N**  
**I**  
**K**  
**-**  
**D**  
**I**  
**E**  
**L**  
**E**  
**T**  
**Z**  
**T**  
**E**  
**N**  
**2**  
**5**  
**J**  
**A**  
**H**  
**R**  
**E**

**1995** Hallensportfest am 28.+29.01.; VfL-Kinderkarneval am 19.02.; Dorfbegehung zum Bundeswettbewerb am 20.08.95. Der VfL ist mannstark an der Sportanlage vertreten / Fußball: Fußball-Dorfmeisterschaft 25.-27.05./ **Tennis:** Fußball-Hallenturnier der Tennisabteilung am 04.03. / An den Poensgen-und Mendenspiele nahmen wir mit drei Herren- und zwei Damenmannschaften teil. Unsere erste Herrenmannschaft wurde Gruppenletzter. Die zweite Mannschaft schaffte den Klassenerhalt. Für unsere ersten Jungsenioren war die erste Kreisklasse eine Nummer zu groß! Trotz Niederlagen war die Kameradschaft aber sehr gut. Die erste Damenmannschaft erreichte in der 2. Kreisklasse einen guten Mittelplatz. Die zweite Damenmannschaft wurde in der dritten Kreisklasse Gruppensieger und erreichte damit den Aufstieg in die zweite Kreisklasse / **Tischtennis:** große personelle Probleme im Jugendbereich; Rüdiger Laukant abgemeldet; II-Herren-Mannschaft ist abgestiegen; I-Herren-Mannschaft weiterhin „erstklassig“. Saisonstart Aug./Sept. ohne Jugendmannschaften, da weitere Jugendspieler abgeworben wurden - Besserung ist hier nicht in Sicht; im Seniorenbereich verläuft der Spielbetrieb dagegen recht zufriedenstellend. 2. Mannschaft bisher mit gemischtem Erfolg, da oft Ersatzleuten spielen müssen, 1. Seniorenmannschaft z.Zt. sehr erfolgreich, Spitzenreiter wurde geschlagen, derzeit 3. Platz - Aufstieg möglich! / **Kinderturnen:** „Die Turnhalle ein Abenteuerspielplatz“ (Ulrike Weissenborn / Hans-Josef Kamp) neue Idee von den beiden o.g., um Kindern bis 7 Jahre den Hallensport näherzubringen und vielleicht auch einige Eltern dafür zu begeistern. Leider wurde der Abenteuernachmittag schlecht angenommen; ein kleiner Erfolg ist jedoch dagegen der stetige Zulauf bei den Kindergruppen / **Volleyball:** Die Hobby Mixed Mannschaft nimmt erfolgreich am Ligabetrieb teil und belegt den zweiten Platz

# KüchenWelt

GmbH & Co. KG WESTENHOLZ

Das Beste  
für Ihr Wohnen  
EINRICHTUNGSHAUS  
**hansel**



mit Fußball hat alles angefangen...



**1996** VfL-Kinderkarneval am 11.02.96 / **Tennis:** Fußball-Hallenturnier der Tennisabteilung am 24.02.; 10jähriges Jubiläum am 06. + 07. Juli: Wie immer wurde ein kleines Fest auf der Platzanlage am Stangenweg gefeiert, was viele Freunde und Besucher anlockte. Der Familientag, der bei gutem Wetter auf der Platzanlage stattfand, war ebenfalls ein voller Erfolg. Eine Hüpfburg, Minimotorräder und diverse Spiele boten ein abwechslungsreiches Programm. Der Reinerlös von 600 DM wurde dem Kindergarten Thüle gespendet / **Tischtennis:** Jugendtraining stets mit 8 - 12 Teilnehmern; Versuch, diesen Bereich wieder zu forcieren / **Senioren-gymnastik:** Seniorennachmittag d. Kreissportbundes am 11.10. in Salzkotten (Bewirtung VfL) / **Kinderturnen:** Die Kinderturngruppen bekommen einheitliche rote T-Shirts mit VfL-Thüle Logo für Turnveranstaltungen und Auftritte z.B. beim Kinderkarneval oder Sommerfest / **F+B:** Der Lauftreff hat 30 aktive Läufer / **Volleyball:** Es wird neben der Hobby Mixed Mannschaft eine weitere reine Herrenmannschaft gemeldet.

**1997** VfL-Kinderkarneval am 02.02.; Veröffentlichung 1. VfL-Info im August; alle Ausgaben können auf der Homepage des VfL nachgelesen werden / **Fußball:** Fußball-Dorfmeisterschaft 08.-10.05. / **Tennis:** Fußball-Hallenturnier; wurde die erste Damenmannschaft in der 3. Kreisklasse Gruppenzweite und konnte daher in die zweite Kreisklasse aufsteigen! Die Jungsenioren erreichten in der zweiten Kreisklasse ebenfalls einen guten Mittelplatz. Einen sehr guten Erfolg erreichten die zweiten Jungsenioren, unbesiegt wurden sie Gruppenerster! Somit Aufstieg in die

**Wir gratulieren  
mit sportlichem Gruß!**



zweite Kreisklasse / Tischtennis: In der Meisterschaft sind bisher 4 Spie-ltage gelaufen, mit dem Ziel, in die-sem Jahr die Klasse zu erhalten. In dieser Spielsaison konnte auch wie-der eine Schülermannschaft zum Spielbetrieb gemeldet werden, die bisher gut gespielt hat. So konnte der Spieler Sören Hupe bei den Kreis-meisterschaften der Schüler C einen beachtlichen 2. Gesamtplatz errei-chen / **Kinderturnen:** Die beiden Gruppen im Kinderturnen (Montags) sind weiterhin sehr zahlreiche be-sucht. Der diesjährige Wettkampf / Vergleich im Turnen sind die Stadt-meisterschaften der Stadt Salzkotten am 08.11.97 in der Dreifachturnhalle Salzkotten. Alle Teilnehmer /-innen sind mit Eifer bei der Sache, um den Titel des Stadtmeisters zu erringen. Zur Unterstützung von Ulrike Wei-ßenborn nehmen die beiden hoffen,

**Auto-Bachem**  
AUTOVERMIETUNG • BUSTOURISTIK

Salzkotten • 05258 931139 • [auto-bachem.de](http://auto-bachem.de)



Das Sportfest zum Vatertag hat eine langjährige Tradition...





das dort Gelernte auch in der Gymnastikgruppe der Kinder umsetzen zu können. Ebenfalls konnten wir mit Dagmar Schwerter und Claudia Nennmann 2 sportbegeisterte Damen gewinnen, an einer Ausbildung zum Übungsleiter-A-Schein teilzunehmen. Diese Ausbildung wird Ende Oktober 97 beendet sein. Dann stehen auch diese beiden Übungsleiterinnen dem Verein zur Verfügung / **F+B**: Heinrich Neesen läuft seinen ersten Marathon in Berlin! / **Volleyball**: Aufgrund des guten Zulaufs tritt der VfL Thüle im Sommer 1997 zum Westdeutschen Volleyball-Verband e.V. bei. Der Spielbetrieb läuft mit zwei Mannschaften und 20 aktiven Spielern.

**1998 Tischtennis**: Die 1. Mannschaft konnte sich auch im 14. Jahr !!! erfolgreich in der 1. Kreisklasse behaupten. Bei der Reservemannschaft läuft es derzeit besonders gut, denn sie belegt im Moment ungeschlagen den 1. Tabellenplatz in der 3. Kreisklasse. Ebenso erfolgreich ist die Schülermannschaft, die aufgrund überdurchschnittlicher Leistungen in der ersten Saisonhälfte 97/98 vom Jugendwart des TT-Paderborn für die 2. Saisonhälfte eine Klasse höher gestuft wurde. Die sportlichen Erfolge dieser Abteilung sind vor allem auf die konstruktive Jugendarbeit in der Vergangenheit zurückzuführen, die mittlerweile erste Früchte trägt. / **Damengymnastik**: Im Abteilungsvorstand wurde der Generationenwechsel vollzogen; Gudrun Mommert und Gabriele Mennemeier gaben ihre Ämter ab und rückten als Helferinnen in die 2. Reihe. Der neue Vorstand setzte sich wie folgt zusammen: 1. Vorsitzende: Karin Schaffer; 2. Vorsitzende: Andrea Berhorst; KassiererIn: Ulla Hupe; Schriftführerin: Monika Rempe; weitere Helferinnen: Uschi Hupe, Thea Hüser / **Kinderturnen**: Der Bereich Kindergymnastik umfaßt z.Zt. 4 verschiedene Altersgruppen von 4-12 Jahren. Bei Ulrike Weissenborn turnen mittlerweile in 2 Gruppen (Alter 4-6 + 6-12 Jahre) jeweils aktiv ca. 25 Kinder. Durch die Ausbildung der neuen Übungsleiterinnen ist nun auch das Eltern- und Kindturnen fester Bestandteil im Sportbetrieb. Hier sind ca. 10-15 Kinder in 2 Altersgruppen spielerisch tätig. Kleine Sing-, Finger- und Kennenlernspiele ergänzen das Klettern und das Balancieren auf Turngeräten. Erstmals fand in diesem Jahr ein Sommerfest für alle Turnkinder am Sportheim statt. Die älteren Kinder nahmen erneut an den Stadtmeisterschaften im



- Schilder
- Beschriftungen
- Gerüstplanen
- Werbefahren
- Schilderrahmen / Aufsteller
- Leuchttransparente
- Textilveredelung / Textildruck
- Sicherheitsfolierungen

Einbruchschutz | Splitterschutz | Sicht und Sonnenschutz

Sport fängt bei den Kleinen an (Spielen, Turnen und Tanzen)...







Turnen statt. Es waren von Thüle 20 Teilnehmer/innen mit wechselnden Erfolgen am Start / **Tanzgruppe RW**: 23 neue Mitglieder – daher wurde die Gruppe geteilt; mittlerweile 46 Mitglieder in der Tanzgruppe / **Volleyball**: Der Volleyball Trainings- und Spielbetrieb läuft weiterhin gut. Es wird ein neues Netz für den Hallenbetrieb angeschafft.

**1999** VfL-Kinderkarneval 07.02.; Sportheimbau im August. Das Dach wird geöffnet und mittig ein Glasdach eingebaut / **Fußball**: Fußball-Dorfmeisterschaft 13.-15.05. / **Tennis**: bekam die Abteilung einen neuen Vorstand. Viele Vorstandsmitglieder der ersten Stunde stellten sich nicht mehr zur Wiederwahl. Willi Fricke, Horst Neumann, Werner Deppe und Heinz Mennemeier schieden aus. Ihnen sei an dieser Stelle für ihre langjährige erfolgreiche Arbeit in der Tennisabteilung gedankt. Zu diesem Zeitpunkt hatte die Tennisabteilung 186 Mitglieder. Der Kassenbestand wurde zum letzten Mal in D-Mark ausgewiesen, in Zukunft gilt der Euro. / **Tischtennis**: Der Tischtennisabteilung kann auch weiterhin positiv ins vorne schauen. Die 1. Mannschaft spielt weiterhin in der 1. Kreisklasse, die 2. Mannschaft konnte das entscheidende Spiel gegen Herbram zwar nicht gewinnen, hat aber dennoch noch Chancen auf den Aufstieg. Die Schülermannschaft wird auch zukünftig von Tobias Bergschneider bestens trainiert und befindet sich auf einem guten Weg, wieder erfolgreich ins Geschehen einzugreifen. / **Kinderturnen**: Am letzten Schultag wurde am Sportheim ein Sommerfest veranstaltet mit einem umfangreichen Angebot an Spiel, Sport und Spaß / **F+B**: Im März startete ein neuer Anfängerlaufkurs. Teilnahme an den Kreiswaldlaufmeisterschaften, Heinrich Neesen läuft einen Marathon in Frankfurt! / **Volleyball**: Es findet das erste zweitägige Volleyball-Turnier in der Mehrzweckhalle Thüle statt.

**2000** VfL-Kinderkarneval 27.02. / Die Vereinshomepage geht online [www.vfl-thuele.de](http://www.vfl-thuele.de) / Erneuerung der Küche im Sportheim / Fußball: Jugendhallenturnier am 30.01.; Fußball-Dorfturnier vom 01.-03.06. / **Tennis**: "Familientag am 11.06.; Tag der offenen Tür am 12.06. / **Damengymnastik**: Es gab zwei Aerobic-Gruppen (19:30 Uhr bis 20:30 Uhr und 20:30 Uhr bis 21:30 Uhr), die von Alexandra Becker



Gästehaus Fraune  
Westernstraße 15  
33154 Salzkotten

[www.gaestehaus-fraune.de](http://www.gaestehaus-fraune.de)



**Gästehaus**  
**FRAUNE**



# H. Gees GmbH

- Sanitärinstallation
- Heizungstechnik
- Solartechnik
- Kundendienst
- PV-Anlagen



Wir gratulieren  
zum 100-jährigen  
Jubiläum!

Inh. Michael Gees  
Installateur und Heizungsbaumeister  
Gebäudeenergieberater (HKW)

---

Liemekestraße 11 · 33154 Salzkotten - Thüle  
Telefon 05258 - 6547 · Fax 05258 - 22 128



geleitet wurden. Zu neuen Helferinnen wurden Karin Riedel und Ilona Stupeler gewählt / **Kinderturnen**: Findet ein personeller Wechsel in der Eltern-Kind-Turngruppe der 2-3-jährigen statt. Die Gruppe wird nun von Silvia Gardarsson vorübergehend (Sommer 2001) übernommen / **Tanzgruppe RW**: Teilnahme am Jazztanzfestival in Upsprunge / **F+B**: Ingrid Hötger belegte Platz 1 beim Frühlingslauf in Marienloh. Heinrich Neesen nimmt am Hermannslauf teil / **Volleyball**: Die Mixed und Herrenmannschaft spielen weiterhin erfolgreich in der Hobby-Liga.

**2001** Kreisschützenfest in Thüle, auch der VfL leistet seinen Beitrag und stellt den Sportplatz als Anetreteplatz für die vielen Gastvereine bereit (es werden 60 Fahnenstangen aufgestellt); Beitragsumstellung von DM auf Euro / **Fußball**: Jugendfußball-Hallenturnier am 27.+28.01.; Fußball-Dorfmeisterschaft 24.-26.05. / **Tischtennis**: Saison läuft so langsam an (Start ist Mitte September) mit erstmals wieder 2 Jugend-Teams – 1. Mannschaft läuft problemlos; 2. etwas schwierig; neues Reglement; neue Bälle / **Damengymnastik**: Da Alexandra Becker Mutter einer Tochter geworden ist, hat Manuela Knierim aus Salzkotten die Leitung der Übungsstunden für die Aerobic-Gruppen I und II nach der Sommerpause übernommen / **Kinderturnen**: Die für den 27.10.01 geplanten Stadtmeisterschaften für die Schulkinder finden nicht statt. Nach der Zwangspause des Eltern-Kind-Turnens der 3-4-jährigen mangels Masse v. Nov. 2000 bis Ende Feb. 2001 ist das Turnen wieder gut angelaufen; erste Turnstunde mit 39 Teilnehmern (zuvor wurde die Werbetrommel kräftig gerührt); jeden letzten Mittwoch im Monat ist Aktionstag geplant (Schwimmen, Wandern, Spielen etc.); Im Oktober übernimmt die Eltern-Kind-Turngruppe der 2-3-jährigen Monika Abe-Bratke. Beteiligung am Kinderkarneval mit einem kl. Auftritt ist auch wieder geplant / **F+B**: Die Läufer nehmen am Fun-Lauf in Wewer und am Bentfelder Straßenlauf teil. Im August radelten 12 "Läufer" an der Weser und erreichten das Ziel Bremerhaven. Innerhalb von 5 Jahren haben die Radler 400 km an der Weser zurückgelegt und viel Spaß gehabt / **Volleyball**: In 2001 findet nur noch das Mixed Team genügend Spieler.

**2002** Einbrecher, die sich im Sportheim bedinet haben, werden von der Polizei gefasst. Das Diebesgut bleibt unauffindbar. Dt. Meisterschaften im Turnierhundesport finden auf dem Sportgelände des VfL statt. -Im Sportheim finden regelmäßig Treffen der Krabbelgruppen unter der Leitung von Monika Abe-Bratke und Claudia



**Andreas Schniedermeier**  
Brunnenbauermeister

Brunnenbau · Grundwasserabsenkungen  
Aufschlußbohrungen · Erdwärmebohrungen

Boker Straße 89 · 33129 Delbrück-Boke  
Tel.: 0 52 50 / 76 65 · Mobil: 0 171 / 5 86 44 73  
Fax: 0 52 50 / 5 31 44

[www.schniedermeier-brunnenbau.de](http://www.schniedermeier-brunnenbau.de)  
e-mail: [schniedermeierbrunnenbau@t-online.de](mailto:schniedermeierbrunnenbau@t-online.de)

Tennis liegt aktuell wieder voll im Trend...







Dohmann statt (siehe VfL-Info April 2002) / **Tischtennis:** Tischtennis: beide Seniorenteams belegen vordere Platzierungen. Am 27.04. wird in der Thüle Mehrzweckhalle das 25-jährige Abteilungsjubiläum in einem kleinen Rahmen begangen (Jubiläumsturnier). Die Tischtennis-AG in der Schule ist gut angelaufen. Ebenfalls eine starke Leistung brachte die Tischtennis-Jugendabteilung zum Ende der normalen Spielsaison. Die Schüler-Mannschaft konnte im packenden Spiel gegen den SuS Westenholz den KREISMEISTER-Titel erringen. Dieser Titel, seit langem einmal wieder, ist sicherlich auch ein Verdienst des Jugendtrainers Tobias Bergschneider, der es versteht, den Kindern mit Spaß und Begeisterung das Tischtennis spielen zu erlernen und durch sein junges Alter und seine eigenen sportlichen Erfolge ein absolutes Vorbild für die Jungen darstellt / **Damengymnastik:** Die Übungsstunden der Aerobic-Gruppe II wurden immer weniger besucht werden, so dass es nach den Sommerferien zunächst nur noch eine gemeinsame Veranstaltung gab. In den Herbstferien wurde donnerstags ein Rückenschule für alle VfL-Mitglieder angeboten, die gut angenommen wurde. Im Oktober hat Manuela Knierim aus gesundheitlichen und persönlichen Gründen mit sofortiger Wirkung ihre Tätigkeit als Übungsleiterin eingestellt, so dass bis zum Jahresende keine Sportstunden stattfanden / **Kinderturnen:** In allen Gruppen sind die Übungsstunden gut besucht. Am Samstag, 20.04.02 findet das Kinderturnfest ab 14.00 Uhr in der Turnhalle an den Geräten statt. Die Kinder hatten im letzten Jahr fleißig geübt und die Stadtmeisterschaften waren ausgefallen. Jetzt wird am 08.06.02 die Turnveranstaltung in Salzkotten (Ausrichter ist Tudorf) nachgeholt. Am 17.07.02 findet das Sommerfest auf dem Sportplatz

statt / **F+B:** Die Thüler Schulkinder nehmen zahlreich am Sälzerlauf teil. Im Sommer wird ein Walking-Kurs angeboten und somit das Breitensportangebot erweitert. Sportabzeichen wird abgenommen.

**2003** Michael Skibbe besucht den neuen DFB-Stützpunkt in Thüle zur Eröffnung; riesiger Andrang / **Tischtennis:** Die Tischtennisabteilung hat ebenfalls im April schon die Saison beendet und konnte einen hervorragenden 3. Tabellenplatz für die 1. Mannschaft, einen Mittelfeldplatz für die 2. Mannschaft und die Schülermannschaften verzeichnen. Hier ist jetzt eine vorgezogenen Sommerpause



**Tierärztliche Praxis unter den Birken**  
 Birkenstr. 6, 33154 Salzkotten-Thüle

Rufnummern der Praxis  
 05258-975 71 71  
 Notfallnummer 0160-949 33 549

E-Mail:  
 praxisteam@tierarztpraxis-salzkotten.de  
 Homepage:  
 tierarztpraxis-salzkotten.de



Freizeit- und Breitensport - Bewegung tut einfach gut...







geplant und dann geht's in die nächste Saison / **Damengymnastik:** Sandra Werner wurde neue Übungsleiterin / Kinderturnen: 2003 entsteht eine Gerätturngruppe für Kinder ab 10 Jahren unter der Leitung von Claudia Nennmann, Beate Semrau und Sarah Weißenborn. Die Turner/innen haben bei den Stadtmeisterschaften in der Dreifachturnhalle wieder ihr bestes gegeben und konnten einige vordere Plätze belegen, z.B. den 3. Platz für Luisa Kappius, Franziska Liebich, Miriam Breithaupt und Ines Nennmann, den 4. Platz für Steffen Israel und Stefan Jäger. Für den 1. Platz im nächsten Jahr wird nun eifrig trainiert, denn die Abteilung hat nun einen eigenen Schwebebalken erhalten – und wenn dadurch ein 1. Platz erreicht wird, haben sich die Kosten schon amortisiert! / **F+B:** Saisonstart mit dem Crosslauf in Steinhausen.

**2004** Gaststätte Lohre wird neues Vereinslokal; Adventsbasar am 28.11. / **Fußball:** Ferienfreizeit in Hinsbeck; Jugend zu Gast bei der Arminia; WM-2006-Tag 17.07.; U15+U17 Bundestrainer Ralf Peter zu Besuch beim DFB-Stützpunkt" / **Tischtennis:** 1. Mannschaft sehr konstant – 4. Platz in der 1. Kreisklasse; 2. Mannschaft recht souverän in der 2. Kreisklasse; Schülermannschaft durchschnittlich; kommende Saison gehen voraussichtlich 2 Schülerteams an den Start, derzeit Sommerpause. -Saison läuft bereits in der 5. Woche; 1. Mannschaft noch nicht so gut; 2. Mannschaft steht im Mittelfeld (Daniel Klaus ist weggezogen; war ein sehr starker Spieler der 2. Mannschaft); 2 Schülerteams sind am Start: die 1. Schüler in der 1. Kreisklasse (läuft noch nicht ganz rund); die 2. Schüler mit vielen Einsteigern in die Saison gestartet (abwarten) / **Damengymnastik:** Neue Helferin wird Regina Schmidt. Auch bei Sandra Werner kündigte sich Nachwuchs an. Als neue Übungsleiterin konnte nach dem Karneval Monika Votsmeier gewonnen werden / Kinderturnen: Keine besonderen Vorkommnisse zu vermelden; Sportbetrieb in den einzelnen Gruppen läuft sehr gut; am 19.11. ist das „Mini-Show-Turnen“; alle Eltern und Interessierten sind eingeladen / **F+B:** Monika Votsmeier bietet Nordic-Walking-Kurse an mit insgesamt 90 Teilnehmern. Die Läufer nehmen an vielen Wettkämpfen teil. Bei den Kreismeisterschaften über 10 KM konnten Ingrid Hötger und Franz Breimhorst jeweils den 3. Platz auf Kreisebene erzielen / **Volleyball:** Die Volleyball Abteilung stellt den Spielbetrieb in der Hobby Liga aufgrund fehlender aktiver Spieler ein. Es



*Honig aus unserer Region*

## Imkerei Lenzmeier

Westernstraße 46  
33154 Salzkotten-Thüle

Tel.: 05258 / 38 65  
Lenzmeier@t-online.de



Auch die Damen und Senior(inn)en halten sich fit...



wird weiterhin mit guter Beteiligung trainiert.

**2005** Beachvolleyballfeld am Sportgelände eingerichtet (auf Initiative der Tennisabteilung); Dt. Meisterschaften im Turnierhundesport finden auf dem Sportgelände des VfL statt / **Fußball:** U17-Testspiel Westfalenauswahl gegen Lenster / Irland / **Tischtennis:** Saison ist bald vorbei; 1. Mannschaft nach schlechtem Start nun auf dem 6. Platz, Tendenz steigend; 2. Mannschaft abstiegsgefährdet; Junioren mit 2 Teams am Start; der Erfolg ist bei den Jugendlichen eher nebensächlich, wichtig ist, die Spieler bleiben am Balle und sammeln Spielpraxis; Trainingsbeteiligung insgesamt recht ordentlich / **Damengymnastik:** Monika Votsmeier und Sandra Werner leiteten die wöchentlichen Übungsstunden im Wechsel. Aufgrund der stetig zurückgehenden Teilnehmerzahl wurde nach den Sommerferien ein Kursprogramm gestartet: Unter der Leitung von Sandra Werner wurde bis zu den Herbstferien Thai-Boxing für Anfänger angeboten mit Fitnessgymnastik zur Stärkung der Bauch- und Rückenmuskulatur. Den zweiten Kursblock bis zu Weihnachtspause gestaltete Monika Votsmeier, die mit Ausdauertraining, rückschonender Gymnastik und Power-Yoga „Mehr Bewegung ins Leben“ brachte / **Kinderturnen:** Übungsstunden laufen wie gehabt gut; Teilnahmequote beständig. Dagmar Schwerter ist nicht mehr für das Eltern-Kind-Turnen zuständig; sie sucht eine neue Herausforderung. Ab Donnerstag, 27.10.05 findet das Eltern-Kind-Turnen unter neuer Leitung statt. Nina Figgemeier und Katrin Eckhart freuen sich auf möglichst viele Kinder im Alter von 3

– 4Jahren bei den sportlichen Übungen in der Thüler Mehrzweckhalle. Unser Dank geht dabei auch an Silvia Gardasson für die Unterstützung und bisherige Vertretung. Beate Semrau hat die Gruppe von Monika Abe-Bratke übernommen. Kinderkarneval war eine tolle Sache; Besucherzahl und Zahl der Akteure steigend (Akteure zwischen 4 und 15 Jahre alt); Stadtmeisterschaften im Kinderturnen vom Mai in den Herbst verschoben, da kein Verein Zeit für die Ausrichtung hat; falls sich keiner findet, machen wir es. Claudia Nennmann und Sarah Weissenborn machen ÜL-Schein!!! Sarah Weißenborn hat die Übungsleiter-Grundausbildung erfolgreich absolviert. Die Urkunde dazu wurde am 28.10.05 im Zuge einer Feierstunde des Kreissportbundes im Bürgerhaus Elsen überreicht. Wir gratulieren recht herzlich!!! / **Volleyball:** Am Sportge-



**Peter Hobday**  
**International Sports**  
**Gesselner Straße 1**  
**33106 Paderborn**

**Telefon (0 52 54) 93 66 96**  
**Telefax (0 52 54) 93 69 94**  
**Mobil (01 77) 3 64 33 65**  
**e-mail: p.hobday@t-online.de**  
**www.die-fussballschule.com**





GENUSSVIELFALT UNTER EINEM DACH



*Almondy*

  
Fronhoffs



HEINERSDORFER 1

**,ama,**

[www.bakery-food.de](http://www.bakery-food.de)





Sportliche Grüße und  
herzlichen Glückwunsch zum  
100-jährigen Vereinsjubiläum!  
Weiter so!

**KRAEMER**  
IT WORKS.

KRAEMER BAUMASCHINEN GMBH & CO. KG

Gewerbegebiet Aurea | Ferdinand-Braun-Str. 3 | 33376 Rheda-Wiedenbrück

T +49 (0) 2522 8388-0 | F +49 (0) 2522 8388-111 | [www.kraemer24.com](http://www.kraemer24.com) | [info@kraemer24.com](mailto:info@kraemer24.com)

lande wird das Beachvolleyballfeld eingerichtet und im Sommer eingeweiht. (auf Initiative der Tennisabteilung). Der Spiel- und Trainingsbetrieb der Volleball Abteilung wird eingestellt.

**2006** Lebensgroßer Kicker im Format 6x12 Meter zum 1150-jährigen Dorfbjubiläum; WM-Eröffnungsparty im Thüler Bürgerhaus 09.06. / **Fußball:** Werbetafel am Sportheim aufgesetzt; Erlöse gehen an die Jugendabteilung / **Tennis:** Tennisanlage zum 20-jährigen Bestehen in neuen Gewand / **Tischtennis:** 1. Mannschaft beendete die Saison auf Platz 6 in der Kreisklasse; 2. Mannschaft konnte den Abstieg verhindern (2. Kreisklasse); aktuell bewegt sich die 1. Mannschaft in der Tabellenmitte, die 2. Mannschaft ist leider etwas schwach gestartet; beide Teams haben arge Personalprobleme. Die Jugend- und Schülermannschaft war nicht so erfolgreich; derzeit ist nur eine Schülermannschaft gemeldet / **Damengymnastik:** Das Kursprogramm hat sich bewährt. Die Abteilung hatte die Durchführung der Cafeteria bei der Kunstlerausstellung im Bürgerhaus übernommen / **Kinderturnen:** der Sportbetrieb in allen 5 Kindergruppen läuft sehr gut -die Turnerinnen der Geräte-turngruppe haben mit Erfolg am 09.09.06 am 39. Gauwanderpokal des OWTG teilgenommen; die ÜL haben an einer Kampfrichterschulung des OWTG teilgenommen; am 14.10.06 finden die Stadtmeisterschaften im Geräteturnen statt (evtl. Bild VfL-Info Nov.2006); der VfL hat hierzu 34 Turnerinnen gemeldet; Ausrichter ist der SC RW Verne. -Sarah Weissenborn macht den ÜL-B-Schein „Bewegungserziehung im Kleinkind- und Vorschulalter“ und erwirbt damit die 2. Lizenzstufe. Thüle ist in 2007 Ausrichter der Stadtmeisterschaften (vermutlich am 16.06.07) Übungsleiter/in für die 3-jährigen gesucht Nina Figgemeier hört Ende des Jahres auf / **F+B:** 10-15 aktive Läufer und gleiche Anzahl Walker.

**2007** Umfangreiche Sanierung und Renovierung des Sportheims in Eigenleistung / **Tennis:** bewarb sich die Tennisabteilung des VfL Thüle für die Ausrichtung der Salzkottener Stadtmeisterschaften und erhielt den Zuschlag. Auf der Platzanlage wurde erstklassiger Tennissport gezeigt und die Organisation durch die Abteilung klappte hervorragend. An dieser Stelle sei auch allen fleißigen Helferinnen und Helfern gedankt, die wie jedes Jahr die Platzanlage und die Plätze

# Steffens

**Pumpen-Fachhandel GmbH**  
Hengsterberg 13  
33129 Delbrück Anreppen



- Gartenberegnung
- Hauswasserwerke
- Kreiselpumpen
- Ersatzteile
- Reparaturen
- Kundendienst
- Kolbenpumpen
- Druckbehälter

05250-99879-0

info@steffens-pumpen.de

www.steffens-pumpen.de



spielbereit machten. Hier sei besonders Hubert Hupe und Heinz Schonlau mit seinem Team genannt. Mittlerweile wurden 2014 die Stadtmeisterschaften zum 5. Mal in Thüle ausgespielt, das spricht für sich. Bis heute ist die Jugendarbeit der Tennisabteilung ein wichtiger Teil der Vereinsarbeit. Eine Zusammenarbeit mit dem SCC Scharmede und ein qualifiziertes Jugendtraining mit den Trainerinnen Stefanie Balkenhol und Tina Striewe, ist der Garant für den sportlichen Erfolg des Thüler Tennissportes / **Tischtennis**: Es gab neue Trainingsanzüge und Trikots. 1. Mannschaft 1. Kreisklasse -Bisher noch nicht richtig in Schwung gekommen. Platz 10 mit 4:12 Punkten. Doppel laufen allerdings sehr gut, aber einige Spieler haben Ihre Bestform noch nicht ganz erreicht. Mit dem Abstieg sollte man aber nichts zu tun bekommen. 2. Mannschaft 2. Kreisklasse -Schlägt sich sehr gut Platz 5 mit 9:7 Punkten. Man profitiert vom Comeback eines ehemaligen Spielers (Daniel Klaus) und der guten Form einiger anderer Spieler. Vielleicht ist in dieser Saison ein wenig mehr drin als in den Vorserien. 1. Jungen 1. Kreisklasse -Die Mannschaft hat es schwer in Ihrer Klasse. Einige Spieler dürften noch in der Schüler spielen. Am letzten Spieltag gelang der erste Sieg. Mit 2:12 Punkten liegt man auf dem drittletzten Platz / **Damengymnastik**: Sandra Werner stand als Kursleiterin nicht mehr zur Verfügung. Als neue Kraft konnte Lena Heinze gewonnen werden. Sie hat mit Monika Votsmeier die Leitung der Kurse im vierteljährlichen Wechsel übernommen / **Kinderturnen**: Ulrike Weißenborn wird die Sportplakete der Stadt Salzkotten im Rahmen der 1. Sälzersportnacht verliehen. Alle 4 Turngruppen laufen gut; für die 3 Jahre alten Kinder haben wir noch keine ÜL. Stadtmeisterschaften im Geräteturnen am 17.11.07; teilnehmen werden die Kinder der Turngruppe 2 und des Geräteturnens (32 Kinder sind gemeldet); Ausrichter ist der VfL; für diesen Wettkampf wurden im Juni und September 2 Kampfrichterschulungen organisiert und durchgeführt, die anderen Vereine wurden zu drei Vortreffen eingeladen (aufgrund neuer Wettkampffregeln). Teilnahme am Schülermannschaftswettkampf und Gauwanderpokal. Einige Turnerinnen aus der Mittwochsgruppe nehmen am 18.11.07 am Gaurelegationswettkampf teil. Training für Kinderkarneval läuft; Angelika Heinzner wurde als Ansprechpartnerin von Susanne Hölscher bzw. Claudia Weber abgelöst / **F+B**: 1. Sälzer Marathon,

Unterstützung durch Übernahme einer Verpflegungsstation, Peter Epping läuft einen Halbmarathon und Heinrich Neessen einen Marathon; Weiterer Nordic Walking-Kurs.

**2008** Erster Salzkotten-Marathon 08.06. mit Stationen

Alles Gute und sportliche Erfolge  
wünscht der Milchhof Werning zum Jubiläum!



...und mehr!  
direkt ab Hof



...der besondere Genuß auf  
Ihrem Tisch!

Bedienen Sie sich bei uns  
in unserem **Milchhof-Lädchen**  
oder an unseren **Regiomaten**

in Elsen am Bohlenweg/ Ecke Hilschenbruch  
in Salzkotten im REWE am Salinenhof

Familie Werning, Heideweg 24, Salzkotten-Scharmede  
[www.milchhof-werning.de](http://www.milchhof-werning.de)



Die Viehhandlung Brockmann wünscht dem VFL Thüle  
alles Gute zum 100-jährigen Vereinsjubiläum!

**Viehhandlung Brockmann GmbH & Co. KG**

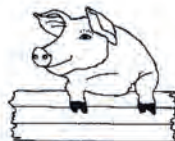

Vermarktungspartner:

EGP - Erzeugergemeinschaft für Schlachtschweine im Hochstift Paderborn w.V.  
SOW - Erzeugergemeinschaft für Qualitätsferkel Südost-Westfalen w.V.

Oststraße 53  
33154 Salzkotten-Thüle

Tel. : 05258/ 93819-0  
Fax : 05258/ 93819-29

[www.viehhandlung-brockmann.de](http://www.viehhandlung-brockmann.de)



**OTTO SCHÜMER** Seit 1900



**PADERBORNER GLAS-  
UND GEBÄUDEREINIGUNG**

- ◆ NEUBAU- UND UNTERHALTSREINIGUNG
- ◆ GLAS- UND FASSADENREINIGUNG
- ◆ TEPPICH- UND POLSTERREINIGUNG
- ◆ PARKETT- UND STEINBODENSANIERUNG
- ◆ REINIGUNG UND PFLEGE VON COTTOFLIESEN
- ◆ HAUSMEISTER- UND WINTERDIENSTE

**Friedrich-List-Str. 3 · 33100 PADERBORN**  
**Telefon (0 52 51) 5 78 88 · Fax 5 51 92**  
**[www.otto-schuemmer.de](http://www.otto-schuemmer.de) · [info@otto-schuemmer.de](mailto:info@otto-schuemmer.de)**

## LOKCID TransportBOX

Das neue, universell einsetzbare Behälterkonzept für den einfachen und sicheren Transport von annähernd ebenen Bauteilen wie:  
Schalterrahmen, Glasblenden, Touchdisplays, Platinen, Kühlplatten etc.

TransportBOX durch einsteckbare Längs- u. Querteiler universell anwendbar

Konzeptvariante selbsttragende Box für Schalterrahmen in den fünf üblichen Größen

Einsatz C-KLT 6428 bestückt mit unterschiedlichen Glasblendenformaten

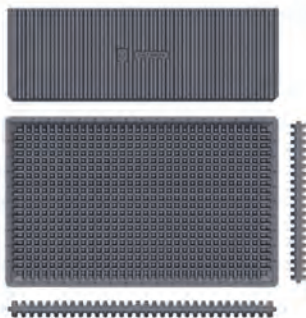

Selbsttragende Boxen  
800 x 400 x 170 oder 1.200 x 400 x 170 mm  
bestückt mit Glasblenden für Hausgeräte

Konzeptvariante selbsttragende Box, in der mit individuellen Querteilern und einer Zwischenlage Glasblenden waagrecht aufgenommen und zuverlässig fixiert werden können

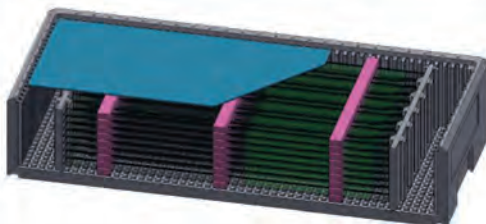
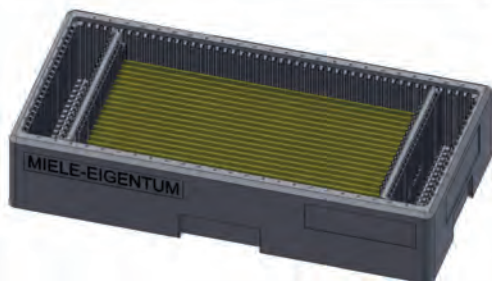

**LOKCID, Klaus Lokietz**  
Laurentiusstr. 43  
D-33154 Salzkotten - Thüle

**Telefon** +49 (0) 5258/938338  
**Telefax** +49 (0) 5258/938334  
**E-Mail** info-verpackungen@lokcid.de  
**Internet** www.lokcid.de

in Thüle, die vom VfL betreut werden. Umstellung der Mitgliederverwaltung auf das DFBnet / **Tischtennis**: Jugendmannschaft musste abgemeldet werden; 1. Mannschaft mit Problemen, da viele verletzungsbedingte Ausfälle. Nov.2008 Die erste Mannschaft kämpft im 25. Spieljahr Kreisliga 1 gegen den Abstieg. Bei der 2. Mannschaft ist dieser Abstiegskampf mittlerweile Alltag, sollte sich aber aufgrund dieser Erfahrung auch in dieser Saison verhindern lassen / **Damengymnastik**: Da unsere bisherige Kassiererin Ulla Hupe im Januar ganz plötzlich verstorben ist, wurde Karin Riedel zur neuen Kassiererin gewählt / **Kinderturnen**: März 2008 Kerstin Senk übernimmt das Eltern-Kind-Turnen der 3- jährigen. Nov. 2008 Eltern-Kind-Turnen bei Beate Semrau läuft gut; das Turnen der Dreijährigen wird im Moment nicht angeboten, weil kaum Nachfrage besteht (Aushang im Kindergarten); Turnen der 4- bis 6-jährigen wird sehr gut besucht, meist zwischen 20 und 30 Kinder; Turnen der 6- bis 10-jährigen ebenfalls mit 20 bis 30 Kindern gut besucht am 08.11.2008 fanden die Stadtmeisterschaften im Gerteturnen statt, an der 31 Kinder teilnahmen und 3x Platz 1, 4x Platz 2 und 2x Platz 3 belegten, die 1. Mannschaft der Geräteturnerinnen hat die Saison erfolgreich beendet; sie sind im dem letzten Wettkamp in die Gauiga 3 aufgestiegen; die 2. Mannschaft hat am 26.10.2008 mit 8 Turnerinnen an der Gaurelegation teilgenommen und den Aufstieg in die Gauliga 4 geschafft; die nächsten Wettkämpfe beginnen im März 2009.

**2009** Ehrung langjähriger Mitglieder für Vereinszugehörigkeit erstmals zur GV 60/50/40-jährige / **Tischtennis**: Die erste Mannschaft seit 25 Jahren in der 1. Kreisklasse; Klassenerhalt wird schwer; derzeit noch 3 Punkte vor einem Abstiegsplatz. Bei der 2. Mannschaft keine Änderungen; Klassenerhalt in der 2. Kreisklasse sehr wahrscheinlich. 1. Mannschaft ist doch noch in Abstiegsgefahr geraten; Relagationsentscheid steht jedoch noch aus (folgt in ca. 4 Wochen); Am Freitag, 15.05. sind die Vereinsmeisterschaften; 2. Mannschaft ist abgestiegen; Fahrradtour ist geplant / **Damengymnastik**: Ab Mai übernimmt nun Silvia Gardarsson bis zur Sommerpause die Leitung der wöchentlichen Übungsstunden. Monika Votsmeier leitet die Gruppe jeweils nach der Sommerpause / **Kinderturnen**: Kinderkarneval am 15.02. ist gut gelaufen; die Halle war wieder mal voll Kinderturnen und Eltern-Kind-

Wir gratulieren dem VfL 1919 Thüle e.V.  
zum 100-jährigen Vereinsjubiläum!

**Westfälisches Volksblatt**  
die Lokalzeitung





Turnen wird gut besucht, Beate Semrau leitet jetzt beide Gruppen. Gerätturnen mit 2 Teams bei den Gauligawettkämpfen am 15.03./09.05./21.06. gemeldet; 1. Mannschaft beim Gauwanderpokal 28.03.09; Gauturntag am 21.03. in Tudorf mit Neuwahlen; Präsidnet Buschmeyer wirbt für Fusion von RTB und WTB; Sarah hat die Lizen im Bereich Gesundheitstraining für Kinder (A) und Angshasen und Nervensägen (C) gemacht, 2 junge Mädchen haben einen Gruppenhelferschein gemacht (beim OWTG). Das Sommerfest fand am 28.08.09 statt; viel Aufwand, mäßige Resonanz; Turngruppen gut besucht; Teilnahme von 3 Turnerinnen an den Kunstturnmeisterschaften des OWTG am 14/15.11.09; Stadtmeisterschaften im Turnen am 21.11.09; Ausrichter ist der TSV Salzkotten; Kerstin Senk haben eine Kampfrichterfortbildung beim OWTG absolviert / **F+B**: Sportabzeichenabnahme durch Silvia Gardarsson und Hans-Josef Kamp.

**2010** Ehrung langjähriger Mitglieder für Vereinszugehörigkeit nun auch für 25 Jahre Mitgliedschaft / **Tischtennis**: 1. Mannschaft kämpft gegen der Abstieg; nun kommt auch noch Verletzungspech dazu; das Fehlen von Nachwuchs aus dem Jugendbereich macht sich ebenfalls bemerkbar; neben der 1. Mannschaft ist derzeit noch eine 2. Mannschaft aktiv. 1. Mannschaft strebt den Aufstieg; seit Dienstag wieder im Spielbetrieb. Jugendarbeit äußerst schwierig; angestrebte SG mit Boke leider nicht möglich / **Damengymnastik**: Karin Brinkschröder und Andrea Berhorst stellen sich für die Vorstandstätigkeiten nicht mehr zur Wahl und werden vom 1. Vorsitzenden Hans-Josef Kamp mit einem Blumenstrauß verabschiedet. Der neu



**Landgasthaus Lohre**  
Regionale Spezialitäten und mehr...  
Thüler Str. 67 | 33154 Salzkotten-Thüle  
Tel: 0 52 58 - 62 82 | Fax: 0 52 58 - 45 57  
[www.landgasthaus-lohre.de](http://www.landgasthaus-lohre.de)



RESTAURANT | SCHLOßTERRASSE | GUTSHERRENSTUBE | KEGELBAHN | PARTYSERVICE | BIERGARTEN

*Ihre Traumhochzeit*

wir bieten den passenden Rahmen  
[www.schlossterrasse.de](http://www.schlossterrasse.de)

*Schlossterrasse*



Volleyball und Tischtennis runden das Sportangebot ab...





# Wenn Vereine Feste feiern



Uniformen  
Schärpen  
Hüte, Mützen  
Krawatten  
Orden & Abzeichen  
Textilveredelung  
Vereins- & Festbedarf



Seit 1896

Heinrich  
**Werner**

Inhaber: R. Pötting

Oststraße 5 - 33154 Salzkotten-Thüle

Telefon: 0 52 58 / 94 03 50

Mo-Fr 09:00 - 12:30 Uhr und 15:00-19:00 Uhr

Sa 09:00 - 13:00 Uhr sowie n. Vereinbarung

[www.uniformen-werner.de](http://www.uniformen-werner.de)



gewählte Vorstand setzt sich wie folgt zusammen: 1. Vorsitzende und Schriftführerin: Monika Rempe, Kassiererin: Karin Riedel, Helferinnen: Regina Schmidt, Uschi Hupe und Ilona Stupeler / **Kinderturnen**: "Nach langjähriger Tätigkeit im Bereich Kinderturnen hat Ulrike Weißenborn die Leitung des Kinderturnens sowie ihre Arbeit als Übungsleiterin beendet. In der letzten Turnstunde am Montag, dem 22.3.2010 haben sich die Kinder und ihre Übungsleiterin den Abschied mit Waffeln, Getränken und Spiele spielen „versüßt“. Unser Dank gilt Ulrike für ihr ausserordentliches Engagement. Unter Ihrer Leitung konnte das Kinderturnen in der Vergangenheit durch neue Angebote erweitert werden. So startet ab Mai unter der Leitung von Beate Semrau mittwochs das Eltern-Kind-Turnen für 3-Jährige von 15-16 Uhr. Weiterhin findet im Anschluss das Eltern-Kind-Turnen für 2-Jährige von 16-17 Uhr statt. Bis zu den Sommerferien konnte für die Montagsgruppe der 4 bis 6-Jährigen (15-15:45Uhr) Sandra Werner als Übungsleiterin gewonnen werden. Am Gerätturnen mittwochs nehmen ca. 20 bis 24 Mädchen teil; Betreuer sind Kerstin Senk, Alex Becker und Beate Semrau; Austritt OWTG / **F+B**: Im Sommer wechseln steigen die Läufer und Walker Donnerstags aufs Rad und erweitern so ihren Aktionsradius. Es wurden 23 Kinder-, 3 Erwachsenen- und 2 Familiensportabzeichen erworben.

**2011** VfL tritt 400 qm Grundstücksfläche an den Schützenverein ab, damit dieser ein Gerätehaus erreichen kann / **Tischtennis**: Die Saison ist nun beendet; der Termin für die Vereinsmeisterschaften steht noch nicht fest. 1. Mannschaft steht ganz oben; erst einen Punkt verloren (in der 2. Kreisklasse); Aufstieg ist nicht geplant. 2. Mannschaft ist in die 2. Kreisklasse aufgestiegen (andere Gruppe als die 1. Mannschaft); spielerisch ist das jedoch sehr schwierig / **F+B**: Teilnahmen am Paderborner Osterlauf und am Abendlauf in Schloß Neuhaus, beim Sälzer Marathon haben 6 Staffeln aus Thüle teilgenommen.

**2012** Neujahrsfrühstück mit ÜL; Menschenkickerturnier in Salzkotten 23.06.; Letzmalig verläuft der Salzkotten-Marathon durch Thüle (bei Dauerregen) / **Kinderturnen**: Nach den Ferien kleine Gruppe mit 10-12 Kindern zum Geräteturnen gestartet (ÜL Frau Paszidor); bisher nur Thüler Kinder. Madette Halemeier wurde angesprochen, ob sie nicht das Kinderturnen leiten möchte; sie überlegt sich das; Sarah bleibt am Ball / **F+B**: Winterliche Wanderungen bei gefährlichen Straßenverhältnissen.

**2013** **Fußball**: Junioren-Hallenfußballturnier; D-Jugend beim Sälzerlauf / **Tischtennis**: 2 Teams aktiv: 1.M. nach Aufstieg wieder abgestiegen; 2.M. spielt ebenfalls in der 2. Kreisklasse; derzeit 14 Aktive; Nachwuchs Fehlanzeige; Teilnahme an den Stadtmeisterschaften uninteressant. 2 Teams in der 2. Kreisklasse aktiv: 1.M. im Mittelfeld; 2.M. leider noch kein Spiel gewonnen; mit Carsten Sonntag und Armin Hupe 2 neue Spieler im Team / **F+B**: 5 Teilnehmer am Paderborner Osterlauf; Wanderung nach Scharmiede zu Wiehmeier, wo das jährliche Weihnachtessen statt fand / **Volleyball**: Die Volleyball Abteilung wird nach 8 Jahren Pause mit einem Mixed Team von Jörg Greitemeyer wieder ins Leben



gerufen. Regelmäßige Trainings und Freundschaftsspiele finden wieder in der Halle und auf dem Beachvolleyball Feld auf der Sportanlage statt.

**2014** Dankeschön-Abend für alle Übungsleiter und Betreuer fest etabliert / **Fußball**: Aufstieg in die Bezirksliga; Fußball-Schnuppertag / **Damengymnastik**: "Das 40jährige Abteilungsjubiläum wurde gemeinsam mit der Ü50-Gruppe und der Tanzgruppe Rot-Weiß mit einer Radtour und anschließendem Grillen am Sportheim gefeiert. Als Ehrengäste konnte Josefine Käuper als Gründungsmitglied, die ehemaligen Übungsleiterinnen Maria Cichy und Alexandra Becker sowie der Hauptvorstand begrüßt werden. Die jährliche Weihnachtsfeier fand erstmals unter eigener Regie im Sportheim am Stangenweg statt / **F+B**: Anfängerlaufkurs mit Christina Kleinschulte mit 21 Teilnehmern; als Abschluss haben 25 Personen das DLV-Laufabzeichen und 6 Personen das DLV-Walkingabzeichen erworben / **Volleyball**: Seit 2014 regelmäßig Teilnahme am jährlichen Beachvolleyballturnier in Salzkotten.

**2015 Tischtennis**: Bzgl. der Aktivitäten der TT-Abteilung gibt es keine nennenswerten Änderungen. Die 1. Mannschaft (2. Kreisklasse) belegt weiterhin Rang 4 mit 24:14 Punkten Für die 2. Mannschaft (3. Kreisklasse) ist die Saison bereits beendet. Die Saison wurde erfolgreich mit Tabellenplatz 2 abgeschlossen. / **Kinderturnen**: Ergänzung Kinderturnen (Bericht Franziska): Am 10. März fand das erste Kinderturnen des VfL Thüle unter meiner Leitung statt, Seitdem läuft dieses jeden Dienstagnachmittag von 15-17 Uhr. Hierzu kommen Jungen und Mädchen im Alter zwischen 6 und 12 Jahren. Durchschnittlich wird das Kinderturnen von 15-20 Kindern besucht, wobei der Großteil Mädchen sind (ca. 75%). Im Vordergrund der zwei sportlichen Stunden steht die Erweiterung der motorischen Grundeigenschaften, welche durch verschiedene, kindgerechte Übungen und Spiele trainiert werden. Sept. 2015 Neue ÜL wieder weg / **Mini-Garde**: August: Gründung der Mini-Garde Stars.

**2016 Fußball**: Erstmals starten beim Fußballdorfturnier Straßenmannschaften, statt Teams aus der Thüler Vereinslandschaft / **Tennis**: Tag des Tennissports 23.04. / **Damengymnastik**: Das aktuelle Vorstandsteam: 1. Vorsitzende und Schriftführerin: Monika Rempe, KassiererIn: Karin Riedel, Helferinnen: Regina Schmidt und Uschi Hupe / **Senioren-gymnastik**: Seniorentag in Altenbeken / **Vol-**

2x gab's auch eine Deutsche Meisterschaft im Turnierhundesport...





# *Matthiessen* **K & M** *Fördertechnik*

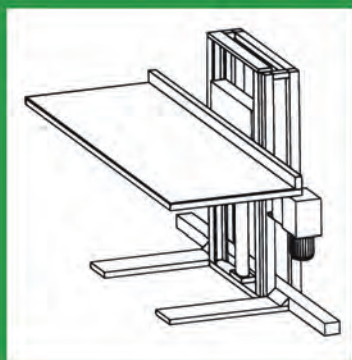
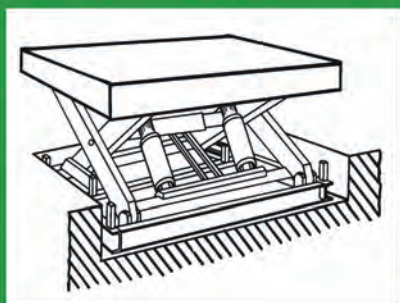

Halberstädter Str. 29  
33106 Paderborn  
Tel. 0 52 51 / 73 00 35  
Fax 0 52 51 / 73 06 45

[www.matthiessen-foerdertechnik.de](http://www.matthiessen-foerdertechnik.de)

**leyball:** "Die Resonanz auf die wiederbelebte Volleyball Abteilung ist positiv.

**2017** EON-Leuchtturmprojekt / **Tischtennis:** Saison ist seit Wochen beendet; die 1. Mannschaft (2. KK) schloss mit einem 8. Platz ab; die 2. Mannschaft (3. KK) konnte einen hervorragenden 3. Platz erreichen. Sept.2017 Aktuell 2 Senioren-teams in der 2. bzw. 3. Kreisklasse am Start; insgesamt 12 Spieler; nun wird in 4er Teams gespielt, dadurch regelrechter Boom ausgelöst, da es natürlich wieder einfacher ist, eine Mannschaft zustellen / **Mini-Garde:** Auftritte beim Kinder- und Seniorenkarneval, sowie beim Sportfest.

**2018 Tischtennis:** Für die 1. Mannschaft ist die Saison schon gelaufen. (guter Mittelfeldplatz /Platz 6); die 2. Mannschaft wird nach den Osterferien ihr letztes Spiel absolvieren; beide Mannschaften haben den Klassenerhalt gesichert / Seniorengymnastik: NRW-Preis 2018 für Maria Cichy; Seniorengruppe feiert 30-jähriges Jubiläum / **Kinderturnen:** Seit 2009 bis heute ist das Eltern-Kind-Turnen unter der Leitung von Beate Semrau fester Bestandteil des sportlichen Angebotes des VfL-Thüle / **Mini-Garde:** August: Teilung in 2 Gruppen: Mini Garde Stars und Junior Garde Stars; Auftritte beim Kinder- und Seniorenkarneval Auftritt beim Sportfest / **Volleyball:** 5. Teilnahme am Beachvolleball Turnier in Salzkotten mit zwei Teams im September 2018.



**WIKIF WINTHUIS & COLLEGEN**  
RECHTSANWÄLTE | NOTAR | STEUERBERATER

„Das Wirken folgt hier keiner Norm,  
Beratung ist erfolgskonform.

Für Mandanten ist man jederzeit  
für viele Extras gern bereit.

Wir jubeln weil sich Jahre runden,  
weshalb wir beste Wünsche bekunden!“

*Laudatio*

**WIKIF WINTHUIS & COLLEGEN**  
Paderborner Straße 48 - 33145 Salzkotten

**Fon:** (0 52 58) 977 84-0  
**Fax:** (0 52 58) 977 84-99  
**e-Mail:** info(at)wkfanwalt.de

[www.wkfanwalt.de](http://www.wkfanwalt.de)

Herzlichen  
Glückwunsch zum  
100 jährigen  
Vereinsjubiläum

# ALLES, WAS STARK IST



Wann immer was zu tun ist, kommen **die leistungsstarken Geräte von STIHL** zum Einsatz: im Garten, im Wald und auch sonst überall in Haus und Hof. Qualität von STIHL – eine starke Sache.

**STIHL**®

Wir beraten Sie gern!

**EWERS**  
LANDTECHNIK

Laurentiusstr. 9 · Salzkotten - Thüle · [www.ewers-landtechnik.de](http://www.ewers-landtechnik.de)  
Tel. 05258 / 9857-17 · Fax 05258 / 9857 - 29



## Schlusswort:

100 Jahre Vereinsgeschichte auf wenigen Seiten wiederzugeben, ist ein fast unmögliches Unterfangen. In den stichwortartigen Aufstellungen musste daher auf viele Details und auf aufschlussreichere Begebenheiten verzichtet werden. Nicht zu vergessen all jene, die ihre Zeit längst bestanden haben. Ohne diese dem Sport verbundenen Menschen wäre eine Chronik überhaupt nicht möglich gewesen. Für sie alle möge an dieser Stelle der Dank für die Treue zum VfL Thüle zum Ausdruck kommen. Er möge ein Ansporn sein weiterzumachen.

## Impressum:

Redaktion und Texte: Von den Abteilungsleiter/inne(n), Aufbereitung durch Sarah Weissenborn

Anzeigen / Layout: Heiner Käuper, Gesamtherstellung: Heiner Käuper.

*"Wer einen Fehler findet, darf diesen behalten!"*

Aktuelle Infos rund um den VfL erhalten Sie auf unserer Internetseite [www.vfl-thuele.de](http://www.vfl-thuele.de)

*Noch nicht genug gelesen? Kein Problem! Auf der nächsten Seite geht's in die Verlängerung...*



**BÄCKEREI**  
**LANGE**

Jetzt einfach Money, Piepen,  
Schotter, Eier, Cash, Moneten,  
Taler, €s, Patte, buntes Papier,  
Para, Kröten, Flocken, Asche,  
Moos, Steine oder Geld wie  
eine WhatsApp versenden.

Jetzt auch bei uns: mit Kwitt schnell und  
einfach kleine Schulden begleichen.



Jeder Mensch hat etwas, das ihn antreibt.

Wir machen den Weg frei.

Ab sofort können Sie mit Kwitt in Ihrer  
VR-BankingApp reibungslos Geld an Ihre  
Kontakte senden – auch an Ihre Freunde,  
die Kunden bei der Sparkasse sind.  
Alle Infos in Ihrer Filiale und online auf  
[www.vb-bbs.de](http://www.vb-bbs.de)

**Volksbank**  
**Brilon-Büren-Salzotten eG**



»Meine Bank in der Region«

## Vergangenheit und Zukunft

So, die Vergangenheit haben wir hier nun hinlänglich aufgearbeitet, aber wie ist es um die Zukunft unseres Vereins bestellt?

Dies sind die Herausforderungen, denen wir uns in Zukunft stellen müssen:

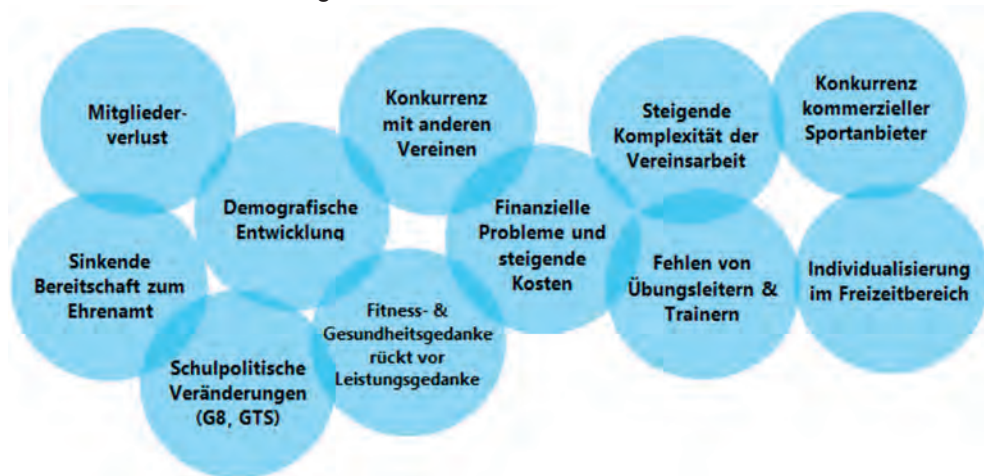

Einen Großteil dieser Herausforderungen können wir nicht direkt beeinflussen, jedoch haben wir bereits in einigen Bereichen die Weichen für die Zukunft gestellt:

- im Bereich Fußball werden wir ab der kommenden Saison auch im Seniorenbereich eine Spielgemeinschaft mit unseren Nachbarn und Freunden vom SC Concordia Scharmede an den Start bringen. Was sich in den letzten Jahren im Jugendbereich bewährt hat, kann auch für die Senioren nicht schlecht sein.
- im Bereich Freizeit + Breitensport planen wir die Errichtung eines Trimm-Dich-Pfades durch den angrenzenden Wald mit einem beleuchteten Vorplatz, auf dem wetterfeste Sportgeräte installiert werden sollen. Hierdurch stärken wir diesen Fachbereich und steigern die Attraktivität unserer Sportanlage.

Unsere größte "Baustelle" bleibt jedoch die Gewinnung ehrenamtlich engagierter Sportler/innen und Funktionär(e)/innen, um den Verein zukunftsrobust aufzustellen.

Die nebenstehende Grafik veranschaulicht das Dilemma, in dem wir stecken.

An dieser Stelle appellieren wir an Euch:

**"Bringt Euch aktiv ein und macht mit beim VfL."**





# 100 Jahre



## VfL-Jubiläums-Party Samstag, 25. Mai 2019



Daniel Ligges & Band

**GOP.**

**Anstoß ist um  
19:00 Uhr in der**

janmattheisentertainment...

**Thüler Mehrzweckhalle**

# VfL Thüle